



- en** Type 2 with shutter
- fr** Type 2 avec obturateur
- es** Tipo 2 con postigo
- it** Tipo 2 con otturatori
- de** Typ 2 mit shutter
- nl** Type 2 met sluitert

**Schneider**  
Electric

This service guide must be kept for future use. Visit our web site [www.schneider-electric.com](http://www.schneider-electric.com) to download the technical documents of the EVlink charging stations and other documents.

#### IMPORTANT NOTES

- Electrical equipment should be installed, repaired and maintained only by qualified personnel. No responsibility is assumed by Schneider Electric for any consequences arising out of the use of this document.
- A qualified person is one who has skills and knowledge related to the construction, installation and operation of electrical equipment and who has received safety training to recognize and avoid the hazards involved.
- Read this service guide carefully and examine the equipment to become familiar with its operation before performing the operations described in this document.
- This equipment should not be installed if, when unpacking, you observe that it is damaged.
- All applicable local, regional and national regulations must be respected when installing, using and maintaining this equipment.

La présente instruction de service doit être conservée pour utilisation future.

Visitez notre site web [www.schneider-electric.com](http://www.schneider-electric.com) pour télécharger les documents techniques des bornes de charge EVlink et d'autres documents.

#### REMARQUES IMPORTANTES

- L'installation, la réparation et la maintenance des matériels électriques doivent être assurées uniquement par des personnes qualifiées. Schneider Electric décline toute responsabilité quant aux conséquences éventuelles découlant de l'utilisation de ce document.
- Une personne qualifiée est une personne disposant de compétences et de connaissances en matière de construction, installation et fonctionnement des matériels électriques et ayant bénéficié d'une formation de sécurité afin de percevoir et d'éviter les dangers associés.
- Lisez attentivement cette instruction de service et examinez le matériel pour vous familiariser avec son fonctionnement avant de réaliser les opérations décrites dans ce document.
- Ce matériel ne doit pas être installé si vous constatez, lors du déballage, qu'il est endommagé.
- Toutes les réglementations locales, régionales et nationales applicables doivent être respectées lors de l'installation, de l'utilisation et de la maintenance de ce matériel.

Se recomienda conservar esta guía de servicio para utilizarla en el futuro.

Visite nuestro sitio web [www.schneider-electric.com](http://www.schneider-electric.com) para descargar los documentos técnicos de las estaciones de carga EVlink y otros documentos.

#### NOTAS IMPORTANTES

- La instalación, el manejo y el mantenimiento del equipo eléctrico lo deberá realizar personal cualificado. Schneider Electric no se hace responsable de ninguna de las consecuencias producidas por el uso de este documento.
- Una persona cualificada es aquella que cuenta con la capacidad y los conocimientos relativos a la construcción, la instalación y el funcionamiento de equipos eléctricos y que se ha formado para saber reconocer y evitar los riesgos que conllevan tales equipos.
- Lea detenidamente esta guía de servicio y examine el equipo para familiarizarse con su funcionamiento antes de realizar las operaciones que se describen en este documento.
- No debería instalar este equipo si durante el desembalaje observa que está dañado.
- Durante la instalación, el uso y el mantenimiento de este equipo, se deben respetar todas las normativas locales, regionales y nacionales aplicables.

Questa guida per la manutenzione deve essere conservata per eventuali utilizzi futuri. Visitare il nostro sito Web [www.schneider-electric.com](http://www.schneider-electric.com) per scaricare i documenti tecnici delle stazioni di ricarica EVlink e altri documenti.

#### NOTE IMPORTANTI

- Le operazioni di manutenzione, riparazione, installazione e uso delle apparecchiature elettriche devono essere affidate solo a personale qualificato. Schneider Electric non si assume alcuna responsabilità per qualsiasi conseguenza derivante dall'uso di questo documento.
- Il personale qualificato è in possesso di capacità e conoscenze specifiche sulla costruzione, l'installazione il funzionamento e l'installazione di apparecchiature elettriche ed è addestrato sui criteri di sicurezza da rispettare per poter riconoscere ed evitare le condizioni a rischio.
- Leggere attentamente la guida per la manutenzione ed esaminare l'apparecchiatura per acquisire dimestichezza con il suo utilizzo prima di svolgere le operazioni descritte nel presente documento.
- L'apparecchiatura non deve essere installata se, durante il suo disimballaggio, si notano delle parti danneggiate.
- Quando si esegue l'installazione, l'utilizzo o la manutenzione di questa apparecchiatura è necessario rispettare tutte le norme locali, regionali e locali eventualmente applicabili.

Bewahren Sie diese Bedienungsanleitung zur späteren Verwendung auf.

Auf unserer Website [www.schneider-electric.com](http://www.schneider-electric.com) stehen Ihnen technische Dokumente zu den EVlink-Ladestationen sowie andere Dokumentation zum Download zur Verfügung.

#### WICHTIGE HINWEISE

- Elektrische Geräte dürfen nur von Fachpersonal installiert, repariert und gewartet werden. Schneider Electric haftet nicht für Schäden, die durch die Verwendung dieses Dokuments entstehen.
- Als Fachpersonal gelten Mitarbeiter, die über Qualifikationen und Kenntnisse hinsichtlich der Konstruktion, der Installation und des Betriebs elektrischer Geräte verfügen und eine Schulung zur Erkennung und Vermeidung möglicher Gefahren absolviert haben.
- Lesen Sie sich diese Bedienungsanleitung bitte sorgfältig durch und machen Sie sich mit dem Gerät, dessen Bedienung und Funktionsweise vertraut, bevor Sie die in diesem Dokument beschriebenen Vorgänge ausführen.
- Installieren Sie das Gerät nicht, wenn Sie bei der Entnahme aus der Verpackung Materialschäden feststellen können.
- Bei der Installation, Verwendung und Wartung des Geräts sind alle örtlichen, regionalen und nationalen Vorschriften zu beachten.

Bewaar deze onderhoudsgids voor later gebruik.

Bezoek onze website [www.schneider-electric.com](http://www.schneider-electric.com) om de technische documenten van de EVlink-laadstations en andere documenten te downloaden.

#### BELANGRIJKE OPMERKINGEN

- Elektrische apparaten mogen alleen worden geïnstalleerd, gerepareerd en onderhouden door gekwalificeerd personeel. Schneider Electric aanvaardt geen aansprakelijkheid voor mogelijke gevolgen door het gebruik van dit document.
- Een gekwalificeerde persoon is iemand met de nodige vaardigheden en kennis met betrekking tot de bouw, installatie en werking van elektrische apparaten en die is getraind in het herkennen en vermijden van de inherente gevaren.
- Lees deze onderhoudsgids zorgvuldig door en bestudeer het apparaat om vertrouwd te raken met de werking ervan, voordat u de handelingen uitvoert die in dit document worden beschreven.
- Als u bij het uitpakken van het apparaat constateert dat het is beschadigd, moet u het apparaat niet installeren.
- Neem tijdens de installatie, het gebruik en het onderhoud van dit apparaat alle toepasselijke lokale, regionale en landelijke regelgeving in acht.

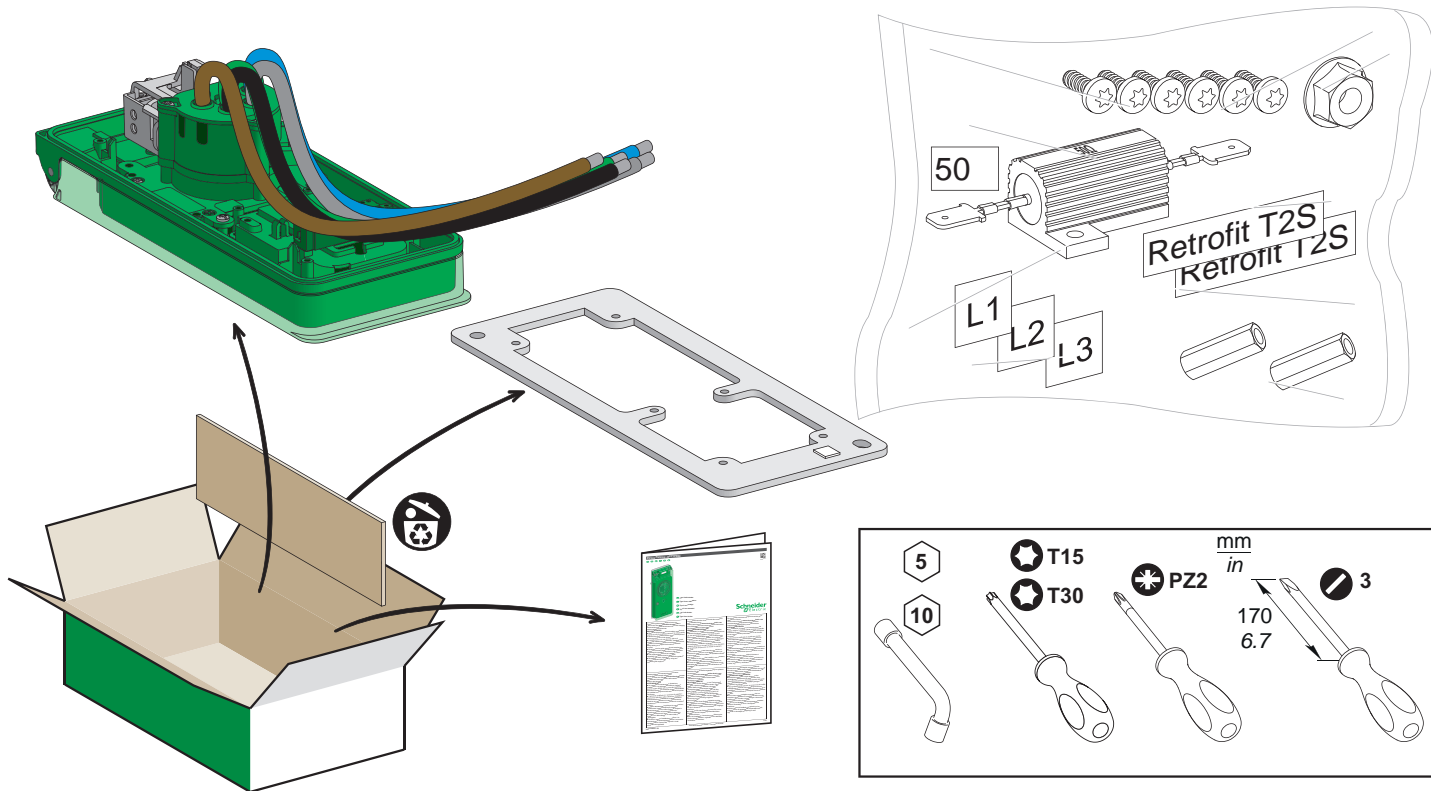

## ⚠ WARNING / AVERTISSEMENT / ADVERTENCIA / AVVERTENZA / WARNUNG / WAARSCHUWING

### PART INADEQUATE OR INCOMPATIBLE

This product should only be used with charging stations for EVlink electric vehicles whose sales references are listed below.

**Failure to follow these instructions could cause death or serious injury.**

### COMPONENTE NON ADATTO O INCOMPATIBILE

Questo prodotto deve essere utilizzato esclusivamente con le stazioni di ricarica per veicoli elettrici EVlink, i cui codici prodotto sono elencati di seguito.

**Il mancato rispetto di queste istruzioni può comportare serie conseguenze, comprese lesioni gravi e morte.**

### INADEQUATION OU INCOMPATIBILITÉ DE LA PIÈCE

Utilisez ce produit uniquement avec les bornes de charge pour véhicule électrique EVlink dont les références commerciales sont celles de la liste ci-dessous.

**Le non-respect de ces instructions peut provoquer la mort ou des blessures graves.**

### UNGEEIGNETE ODER INKOMPATIBEL

Dieses Produkt ist ausschließlich für einen Einsatz mit Ladestationen für EVlink-Elektrofahrzeuge vorgesehen, die die nachstehend aufgeführten Handelsreferenzen aufweisen.

**Die Nichtbeachtung dieser Anweisungen kann schwerwiegende Körperverletzung oder Tod zur Folge haben.**

### PIEZAS INADECUADAS O INCOMPATIBLES

Este producto solo deberá usarse con las estaciones de carga para vehículos eléctricos EVlink si sus referencias de ventas se enumeran a continuación.

**Si no se siguen estas instrucciones, podrían producirse lesiones graves o incluso la muerte.**

### NIET GESCHIKT OF INCOMPATIBEL ONDERDEEL

Gebruik dit product alleen met laadstations voor elektrische voertuigen van EVlink in overeenstemming met de hier vermelde specificaties.

**Het niet in acht nemen van deze instructies kan resulteren in zwaar letsel of zelfs dodelijk zijn.**

**en** NOTE: This product should only be used with the following charging stations:

**fr** NOTE : Ce produit ne doit être utilisé qu'avec les bornes de charge suivantes :

**es** NOTA: Este producto solo deberá usarse con las siguientes estaciones de carga:

**it** NOTA: questo prodotto deve essere utilizzato esclusivamente con le stazioni di ricarica indicate di seguito.

**de** HINWEIS: Dieses Produkt darf ausschließlich mit folgenden Ladestationen verwendet werden:

**nl** OPMERKING: Gebruik dit product alleen met de volgende laadstations:

EVF1S7P03	EVF1S22P03	EVW1S7P03	EVW1S22P03
EVF1S7P03R	EVF1S22P03R	EVW1S7P03R	EVW1S22P03R
EVF1S7P33	EVF1S22P33	EVW1S7P33	EVW1S22P33
EVF1S7P33R	EVF1S22P33R	EVW1S7P33R	EVW1S22P33R
EVF1S7P04	EVF1S22P04	EVW1S7P04	EVW1S22P04
EVF1S7P04R	EVF1S22P04R	EVW1S7P04R	EVW1S22P04R
EVF1S7P44	EVF1S22P44	EVW1S7P44	EVW1S22P44
EVF1S7P44R	EVF1S22P44R	EVW1S7P44R	EVW1S22P44R

**⚠ ⚠ DANGER / DANGER / PELIGRO / PERICOLO / GEFAHR / GEVAAR**

**HAZARD OF ELECTRIC SHOCK, EXPLOSION OR ARC FLASH**

- Open all electric circuits powering the charging station before starting work. Note that an EVlink Parking™ charging station may have up to three different power supplies.
  - Use a Voltage Tester of the appropriate rating.
  - In case of rain or storm, DO NOT work on charging stations installed outdoors.
  - DO NOT modify the original parts.
- Failure to follow these instructions will result in death or serious injury.**

**RISQUE DE CHOC ÉLECTRIQUE, D'EXPLOSION OU D'ARC ÉLECTRIQUE**

- Ouvrir tous les circuits électriques destinés à l'alimentation de la borne de charge avant l'intervention. Noter qu'une borne de charge EVlink Parking™ peut avoir jusqu'à trois alimentations différentes.
  - Utiliser un Vérificateur d'Absence de Tension (VAT) du calibre approprié.
  - En cas de pluie ou d'orage, NE PAS intervenir sur des bornes de charge installées à l'extérieur.
  - NE PAS modifier les pièces d'origine.
- Le non-respect de ces instructions provoquera la mort ou des blessures graves.**

**RIESGO DE DESCARGA ELÉCTRICA, EXPLOSIÓN O DESTELLO DE ARCO VOLTAICO**

- Abra todos los circuitos eléctricos que alimentan la estación de carga antes de iniciar su funcionamiento. Tenga en cuenta que una estación de carga EVlink Parking™ puede tener hasta tres fuentes de alimentación diferentes.
  - Realice una prueba de tensión con los valores apropiados.
  - En caso de lluvia o tormenta, NO trabaje en estaciones de carga instaladas al aire libre.
  - NO modifique las piezas originales.
- Si no se siguen estas instrucciones provocará lesiones graves o incluso la muerte.**

**PERICOLO DI SCOSSE ELETTRICHE, ESPLOSIONI O SCARICHE ELETTROSTATICHE**

- Aprire tutti i circuiti elettrici che alimentano la stazione di ricarica prima di iniziare il lavoro. Si noti che una singola stazione di ricarica EVlink Parking™ può essere dotata di tre alimentatori diversi.
  - Utilizzare un tester di tensione per conoscere la tensione nominale appropriata.
  - In caso di pioggia o temporale, NON lavorare sulle stazioni di ricarica installate all'esterno.
  - NON modificare le parti originali.
- Il mancato rispetto di queste istruzioni provocherà morte o gravi infortuni.**

**GEFAHR EINES ELEKTRISCHEN SCHLAGS, EINER EXPLOSION ODER EINES LICHTBOGENS**

- Öffnen Sie alle Stromkreise, über die die Ladestation gespeist wird, bevor Sie mit der Arbeit beginnen. Beachten Sie hierbei, dass eine EVlink Parking™-Ladestation über bis zu drei verschiedene Spannungsversorgungen verfügen kann.
  - Ziehen Sie einen Spannungsprüfer mit geeigneter Bemessungsgröße heran.
  - Bei Regen oder Sturm ist die Arbeit an im Außenbereich installierten Ladestationen NICHT zulässig.
  - Nehmen Sie KEINE Änderungen an den Originalteilen vor.
- Die Nichtbeachtung dieser Anweisungen führt zu Tod oder schwereren Verletzungen.**

**GEVAAR VAN ELEKTRISCHE SCHOKKEN, ONTPLOFFING EN VLAMBOGEN**

- Open alle elektrische voedingscircuits van het laadstation voordat u het werk begint. Let op: een EVlink Parking™-laadstation kan maximaal drie verschillende voedingsbronnen hebben.
  - Gebruik een spanningstester voor de juiste nominale spanning.
  - WERK NIET aan laadstations in de buitenlucht als het regent of stormt.
  - WIJZIG NIET de oorspronkelijke onderdelen.
- Het niet opvolgen van deze instructies kan leiden tot ernstig letsel of de dood.**

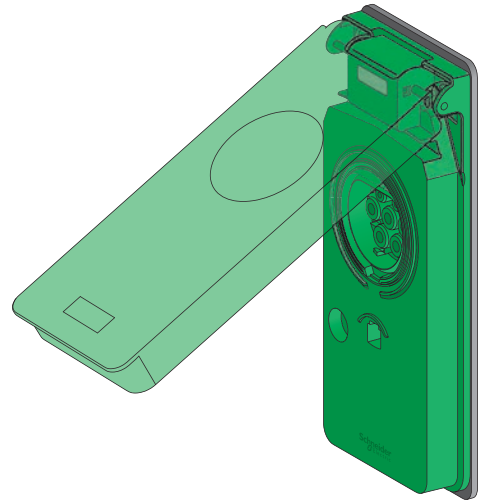
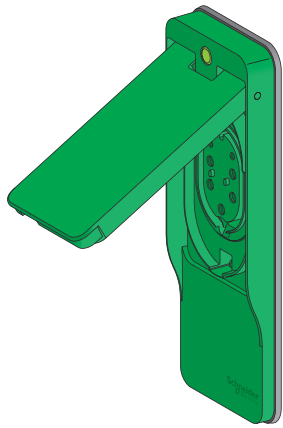

- en Type 3
- fr Type 3
- es Tipo 3
- it Tipo 3
- de Typ 3
- nl Type 3

- en Type 2 with shutter
- fr Type 2 à obturateur
- es Tipo 2 con postigo
- it Tipo 2 con otturatori
- de Typ 2 mit shutter
- nl Type 2 met sluiters

➔ See chapter 2a / Voir chapitre 2a / Consulte el capítulo 2a / Vedere il capitolo 2a / Siehe Kapitel 2a / Zie hoofdstuk 2a

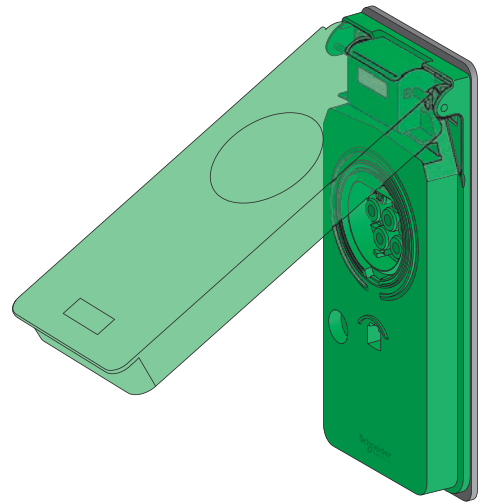
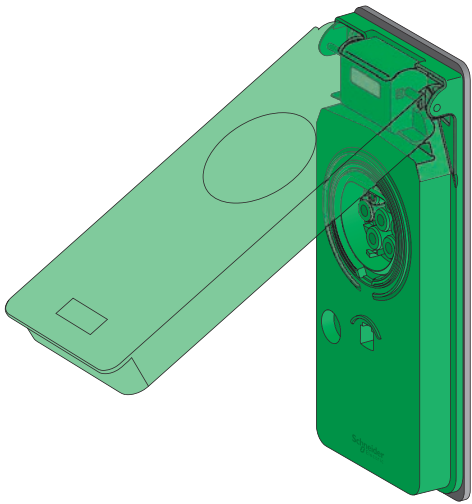

- en Type 2 with shutter
- fr Type 2 à obturateur
- es Tipo 2 con postigo
- it Tipo 2 con otturatori
- de Typ 2 mit shutter
- nl Type 2 met sluiters

- en Type 2 with shutter
- fr Type 2 à obturateur
- es Tipo 2 con postigo
- it Tipo 2 con otturatori
- de Typ 2 mit shutter
- nl Type 2 met sluiters

➔ See chapter 9b / Voir chapitre 2b / Consulte el capítulo 9b / Vedere il capitolo 9b / Siehe Kapitel 9b / Zie hoofdstuk 9b

# 2a

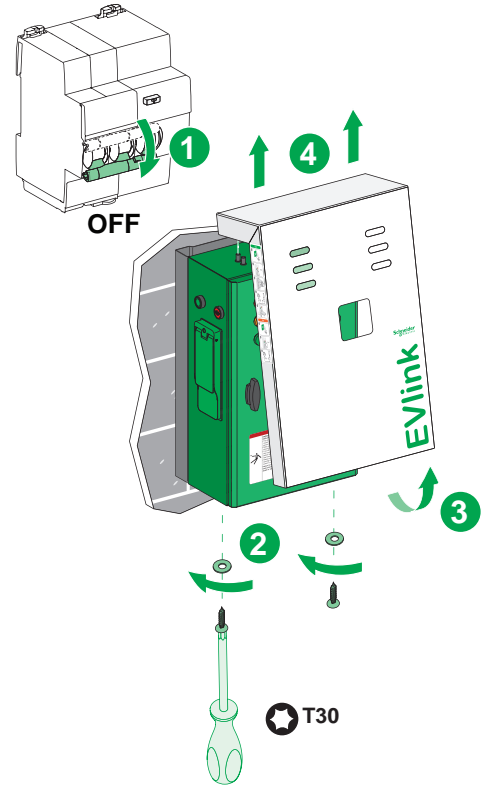
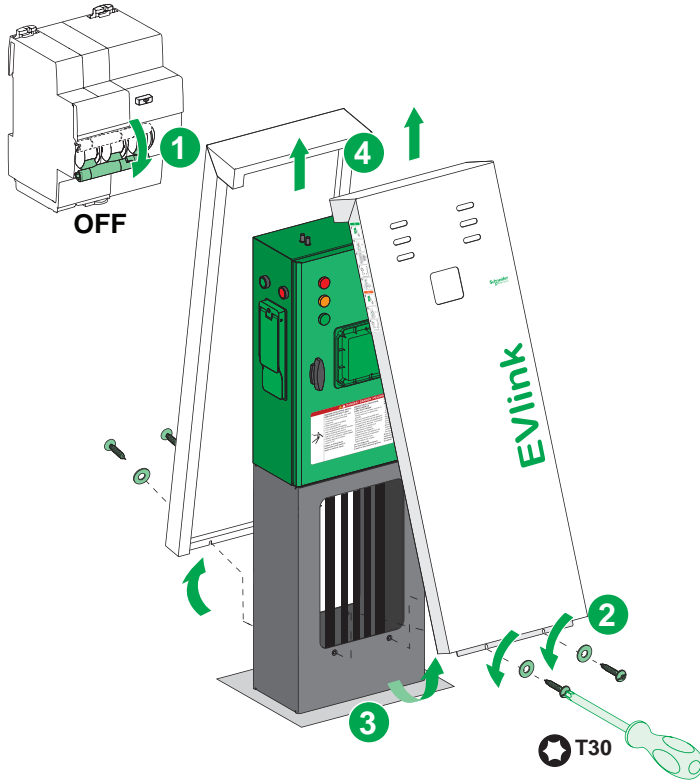
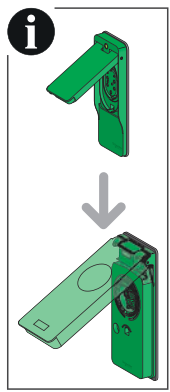

# 3a

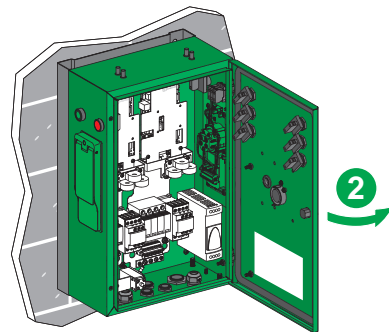
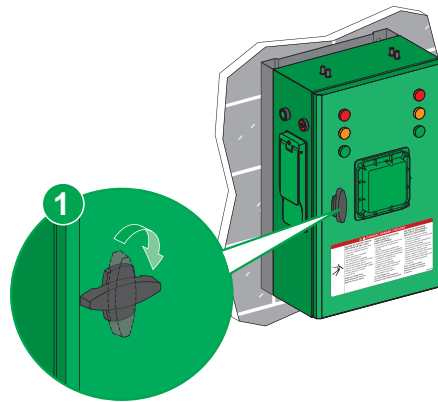
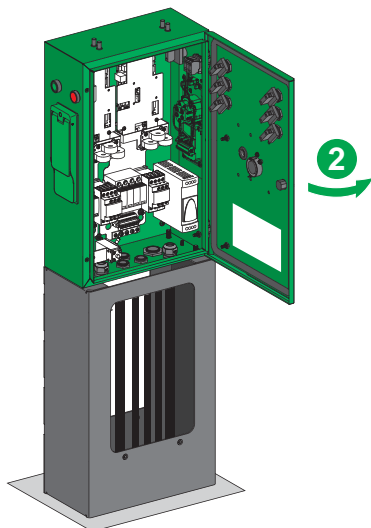
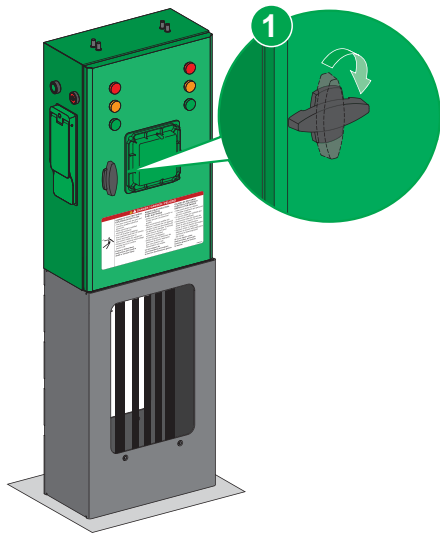

# 4a

## 4a.1 Marking the toruses / Marquage des tores / Marca de los toros / Applicazione dei contrassegni sui toroidi / Kennzeichnung der Ringe / Torussen markieren

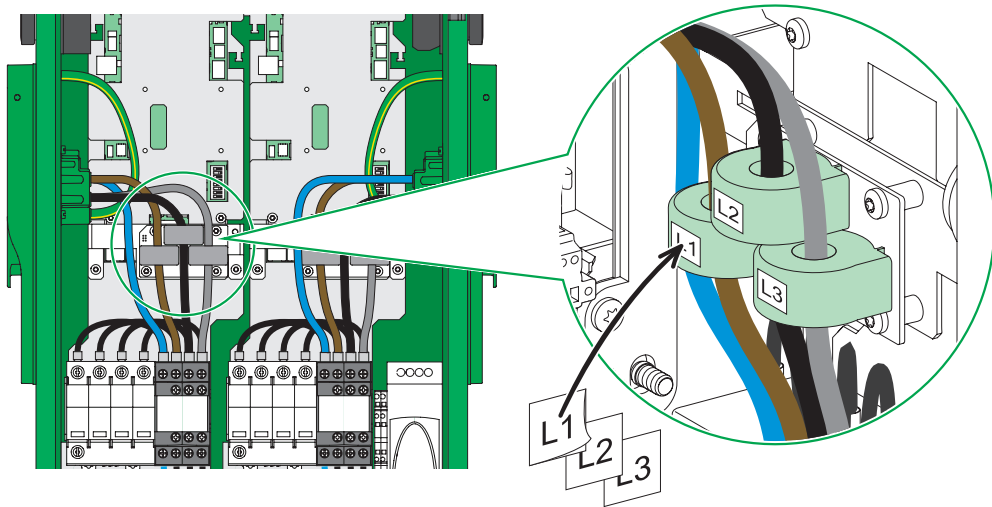

## 4a.2 Disconnecting the control wires / Déconnexion des fils de contrôle / Desconexión de los cables de control / Scollegamento dei cavi di controllo / Trennung der Steuerleitungen / Stuurdraden loskoppelen

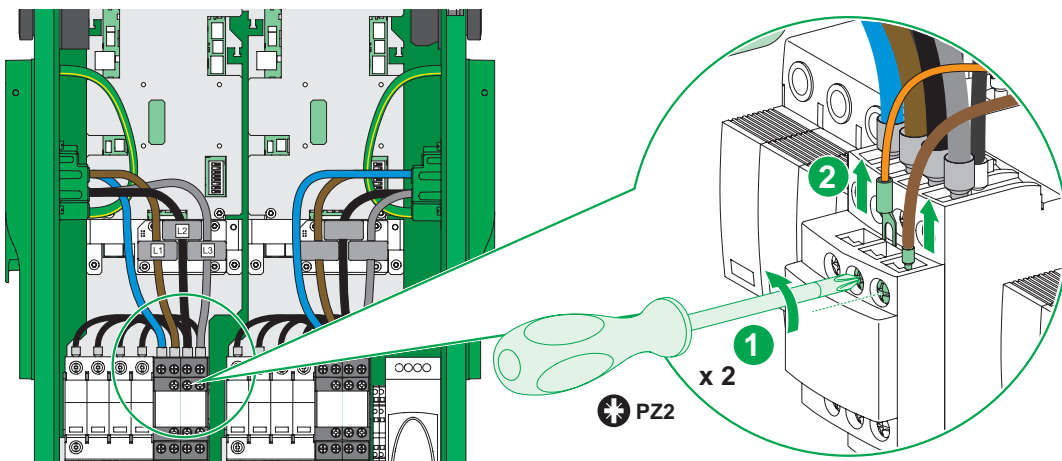

## 4a.3 Disconnecting the power / Déconnexion de la puissance / Desconexión de la alimentación / Scollegamento dell'alimentazione / Trennung der Spannungsversorgung / Stroom uitschakelen

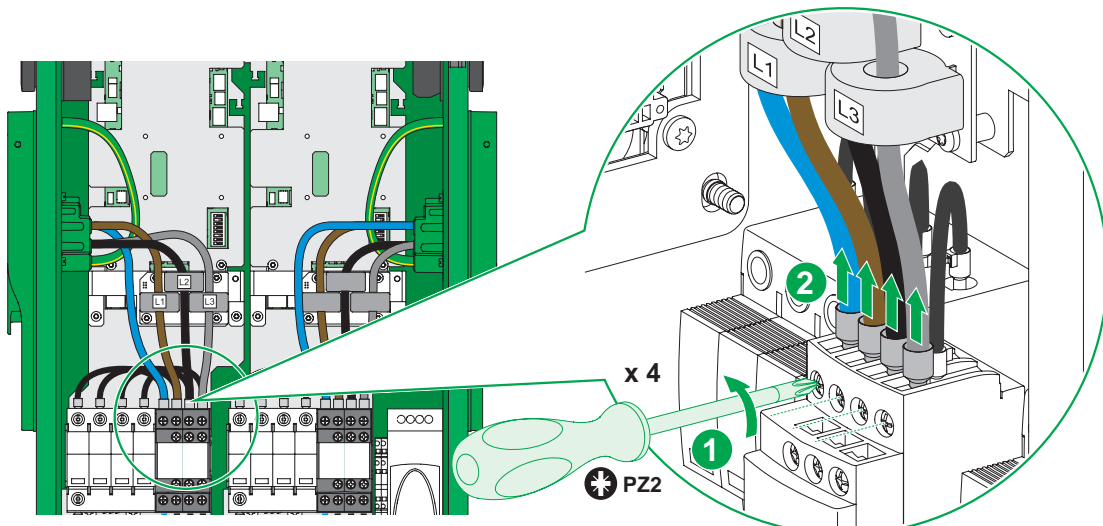

# 4a

## 4a.3 Disconnecting the power / Déconnexion de la puissance / Desconexión de la alimentación / Scollegamento dell'alimentazione / Trennung der Spannungsversorgung / Stroom uitschakelen

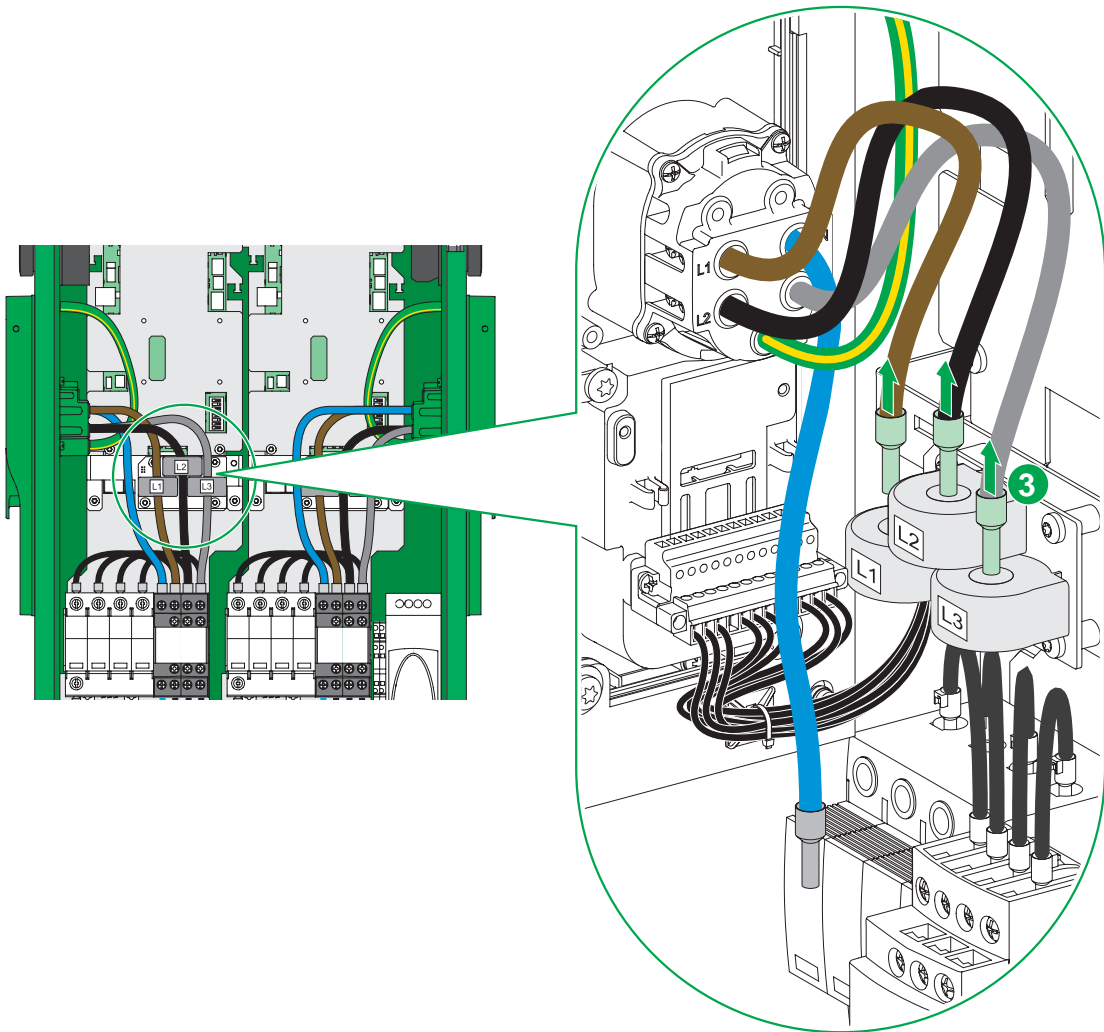

## 4a.4 Disconnecting the earth / Déconnexion de la terre / Desconexión de la toma de tierra / Scollegamento della messa a terra / Trennung des Erdanschlusses / Aardverbinding loskoppelen

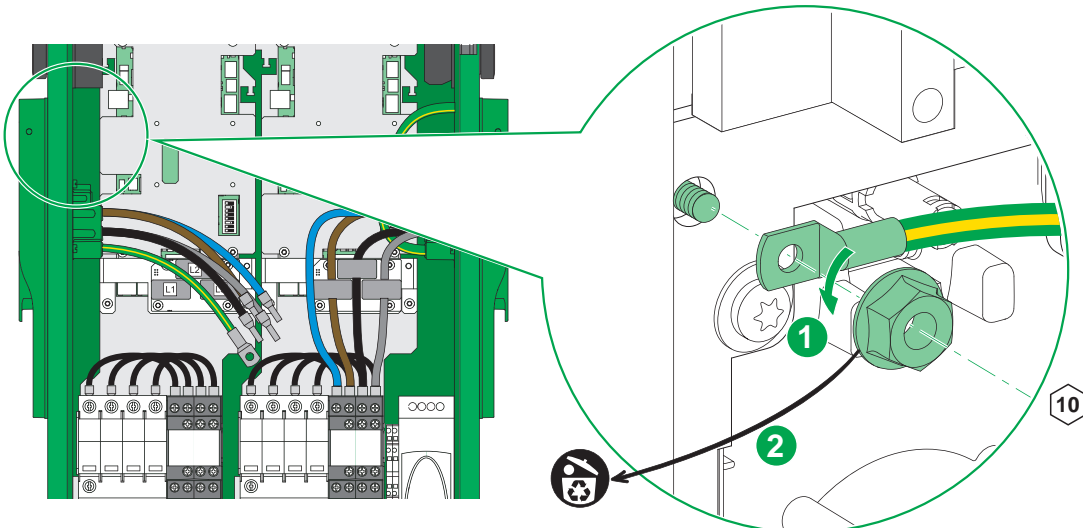

# 4a

## 4a.5 Disconnecting the control terminal / Déconnexion du bornier de commande / Desconexión del bornero de control / Scollegamento del morsetto di controllo / Trennung der Steuerklemme / Besturingsterminal loskoppelen

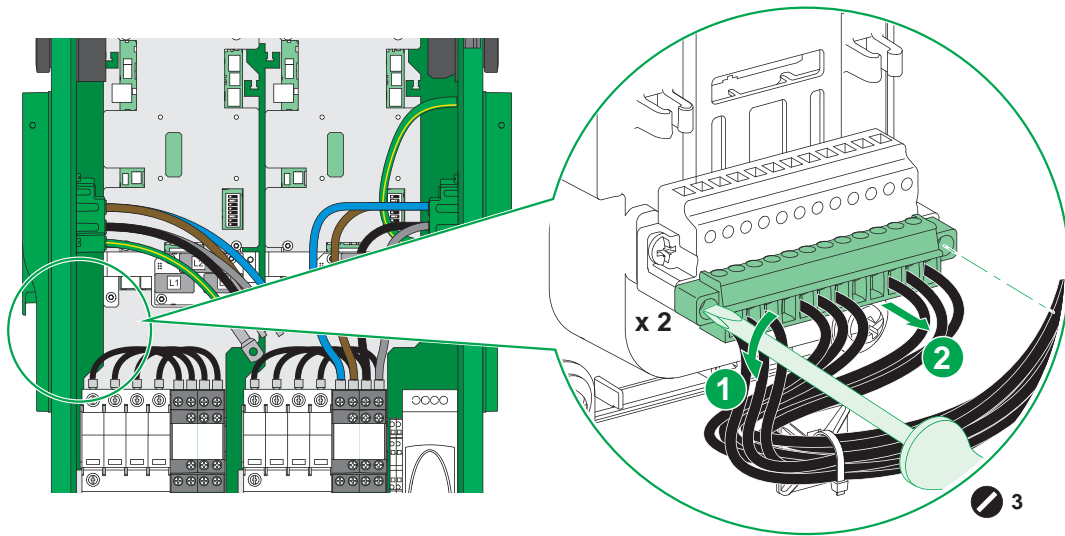

- en** Left power socket only
- fr** Socle de prise de gauche seulement
- es** Solo el conector de alimentación del lado izquierdo
- it** Solo presa di alimentazione sinistra
- de** Nur linke Netzdose
- nl** Alleen linkerstopcontact

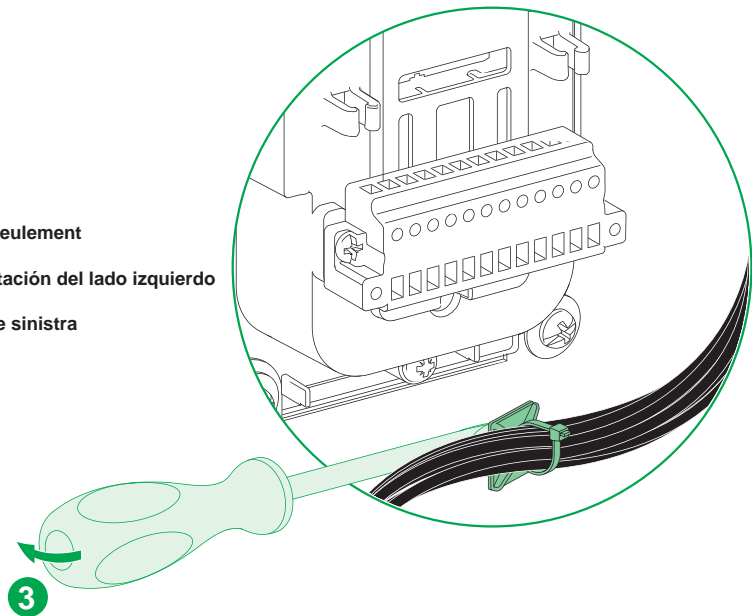



# 4a

## 4a.6 Dismantling the Type 3 power socket / Démontage du bloc de prise Type 3 / Desmontaje del conector de alimentación de tipo 3 / Smontaggio della presa di alimentazione di tipo 3 / Demontage der Netzdose vom Typ 3 / Type 3-stopcontact demonteren

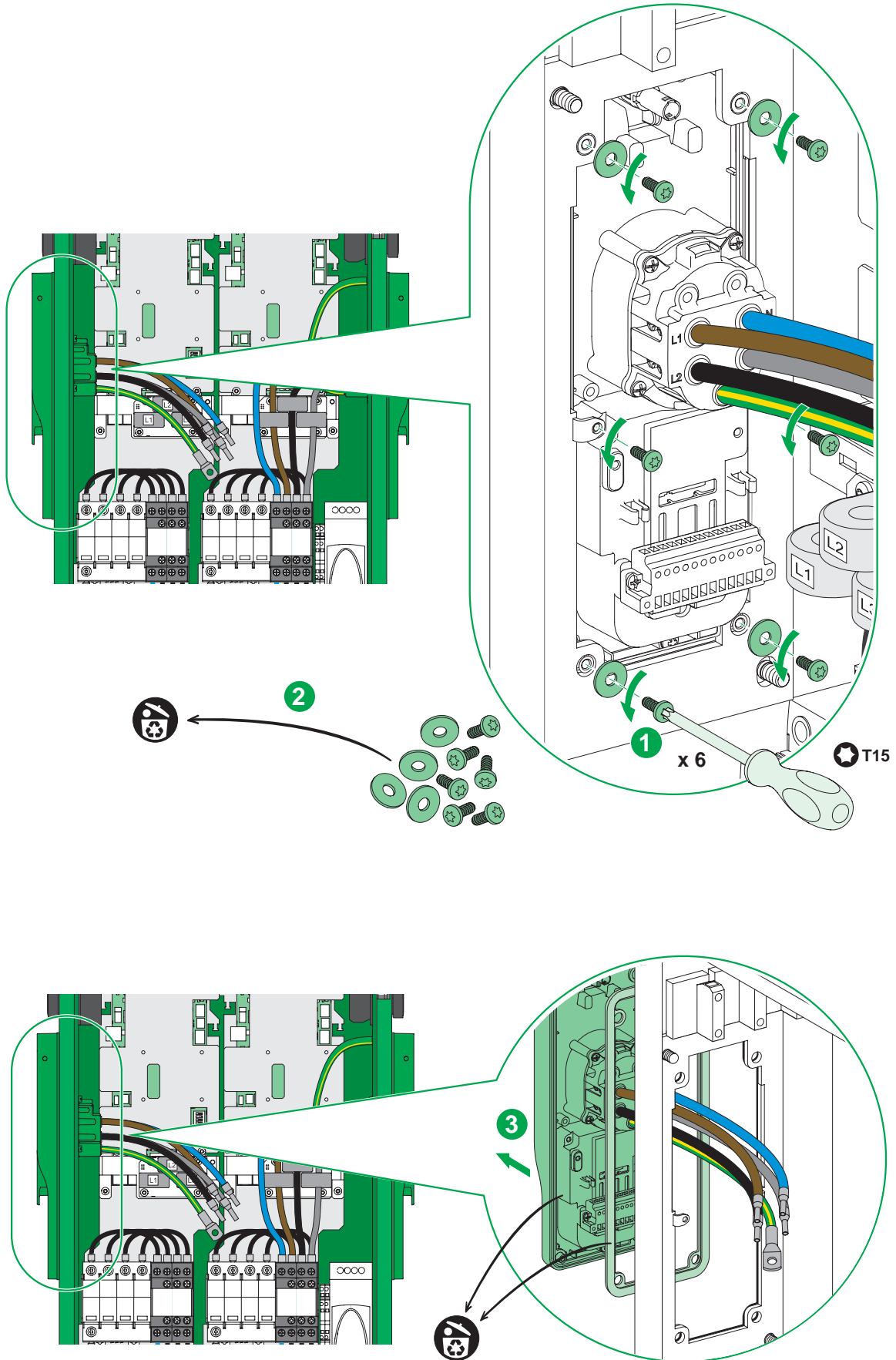

# 4a

## 4a.6 Dismantling the Type 3 power socket / Démontage du bloc de prise Type 3 / Desmontaje del conector de alimentación de tipo 3 / Smontaggio della presa di alimentazione di tipo 3 / Demontage der Netzdose vom Typ 3 / Type 3-stopcontact demonteren

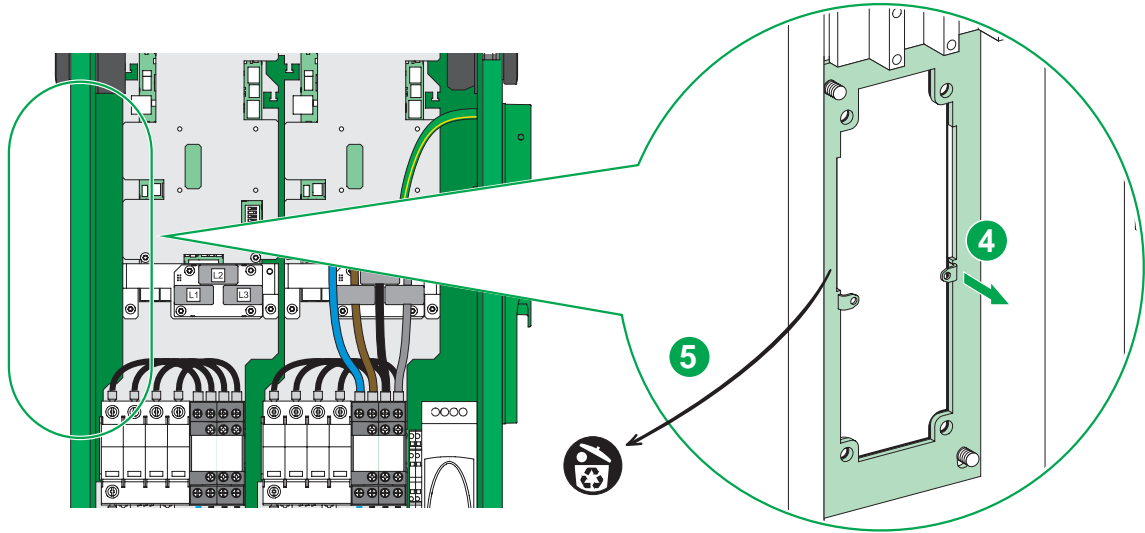

## 4a.7 Dismantling the 100 Ω resistor / Démontage de la résistance de 100 Ω / Desmontaje de la resistencia de 100 Ω / Smontaggio del resistore da 100 Ω / Demontage des 100-Ω-Widerstands / 100-Ω weerstand demonteren

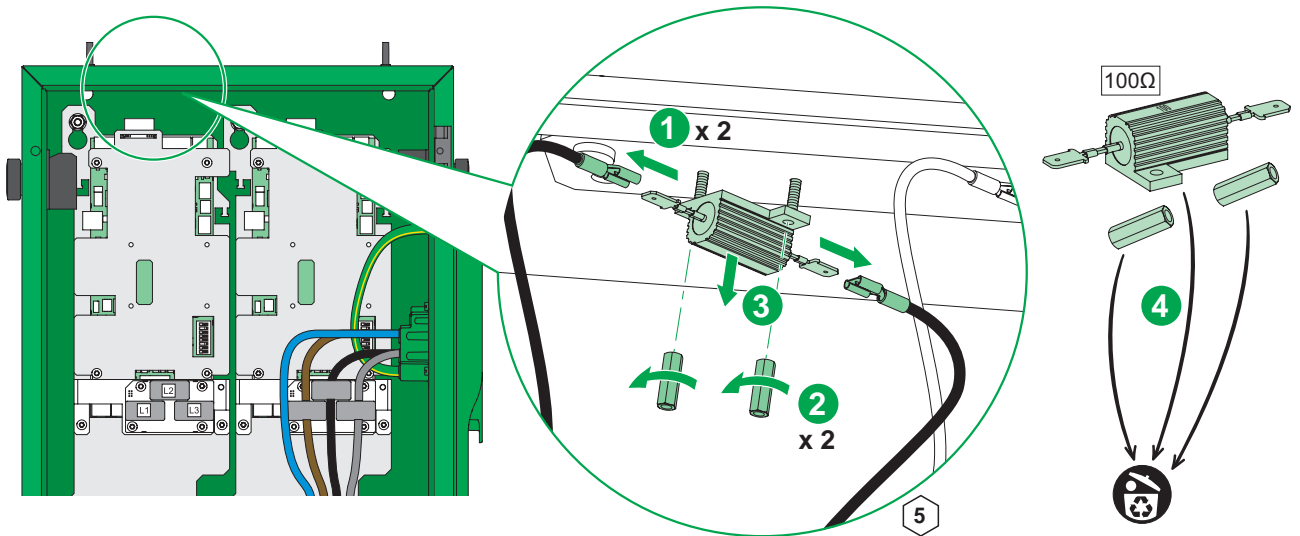

# 5a

## 5a.1 Assembling the 50 Ω resistor / Montage de la résistance de 50 Ω / Montaje de la resistencia de 50 Ω / Montaggio del resistore da 50 Ω / Montage des 50-Ω-Widerstands / 50-Ω weerstand monteren

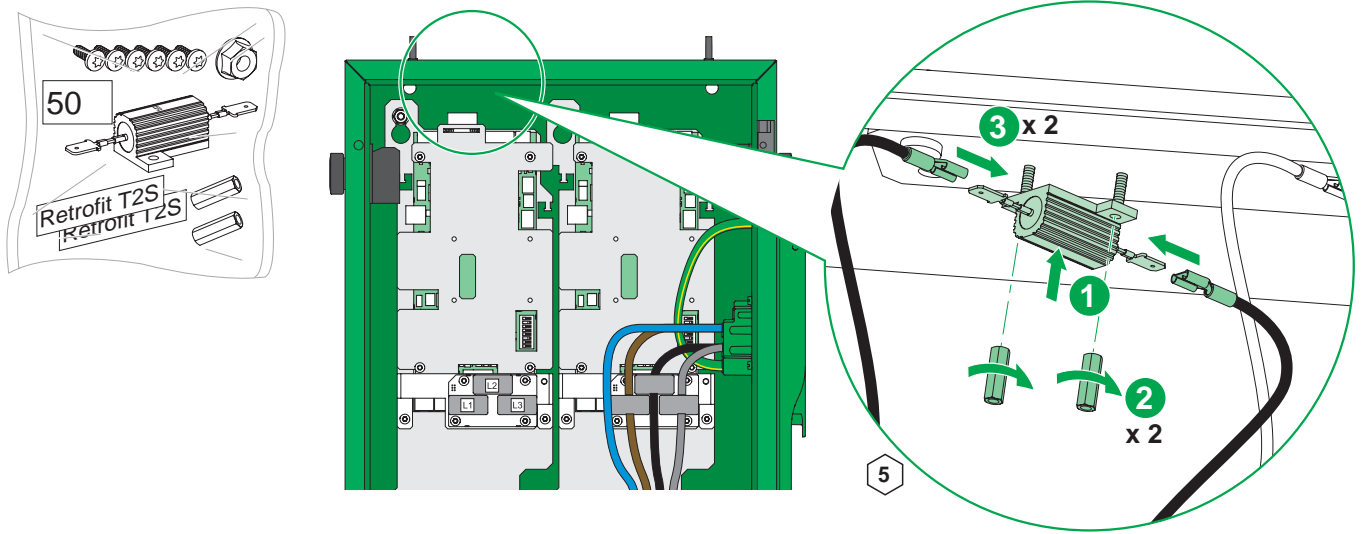

## 5a.2 Assembling the Type 2 power socket with shutter / Montage de bloc prise Type 2 avec obturateur / Montaje del conector de alimentación de tipo 2 con postigo / Montaggio della presa di alimentazione di tipo 2 con sportello / Montage der Netzdose vom Typ 2 mit Verschlussklappe / Type 2-stopcontact met sluiters monteren

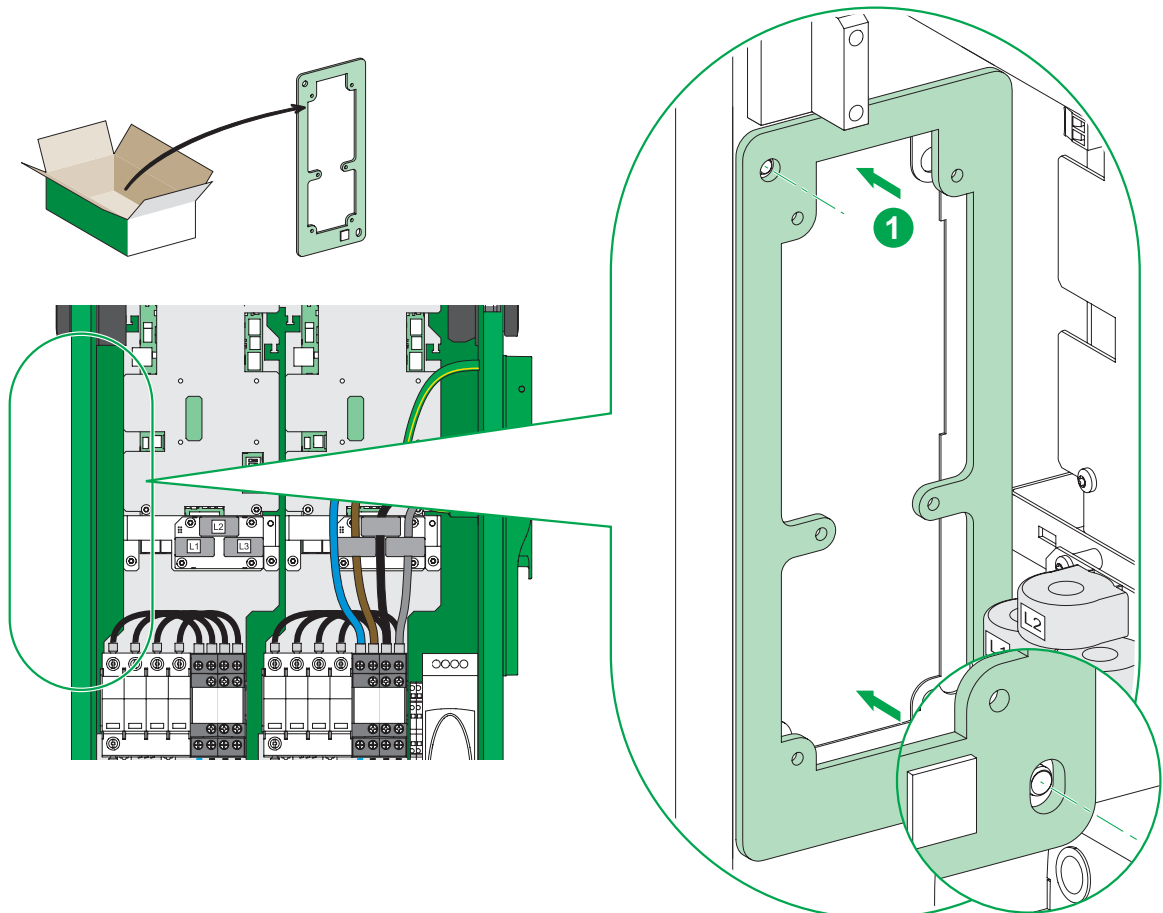

# 5a

## 5a.2 Assembling the Type 2 power socket with shutter / Montage de bloc prise Type 2 avec obturateur / Montaje del conector de alimentación de tipo 2 con postigo / Montaggio della presa di alimentazione di tipo 2 con sportello / Montage der Netzdose vom Typ 2 mit Verschlussklappe / Type 2-stopcontact met sluiters monteren

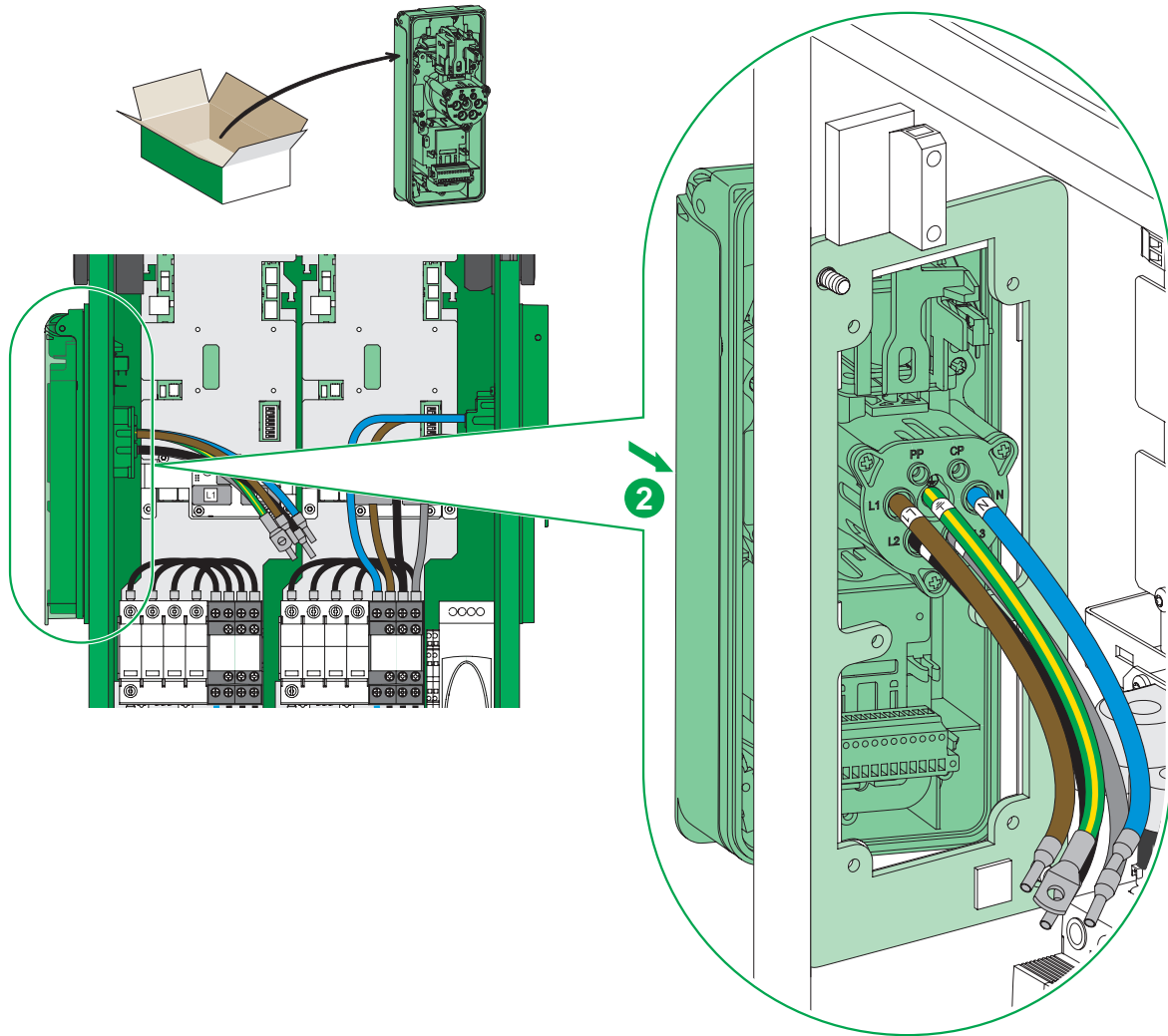

- en** Plan view
- fr** Vue de dessus
- es** Vista del plano
- it** Vista in piano
- de** Draufsicht
- nl** Bovenaanzicht

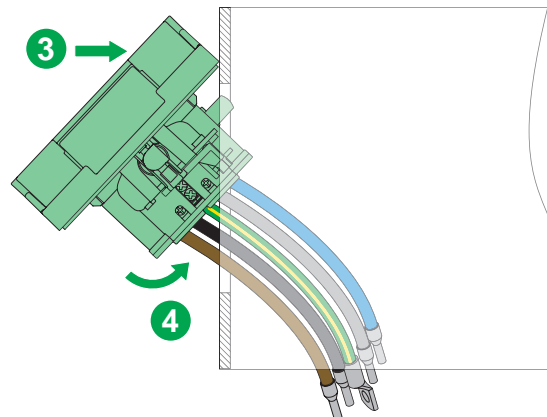

# 5a

5a.2 Assembling the Type 2 power socket with shutter /  
Montage de bloc prise Type 2 avec obturateur /  
Montaje del conector de alimentación de tipo 2 con postigo /  
Montaggio della presa di alimentazione di tipo 2 con sportello /  
Montage der Netzdose vom Typ 2 mit Verschlussklappe /  
Type 2-stopcontact met sluitser monterren

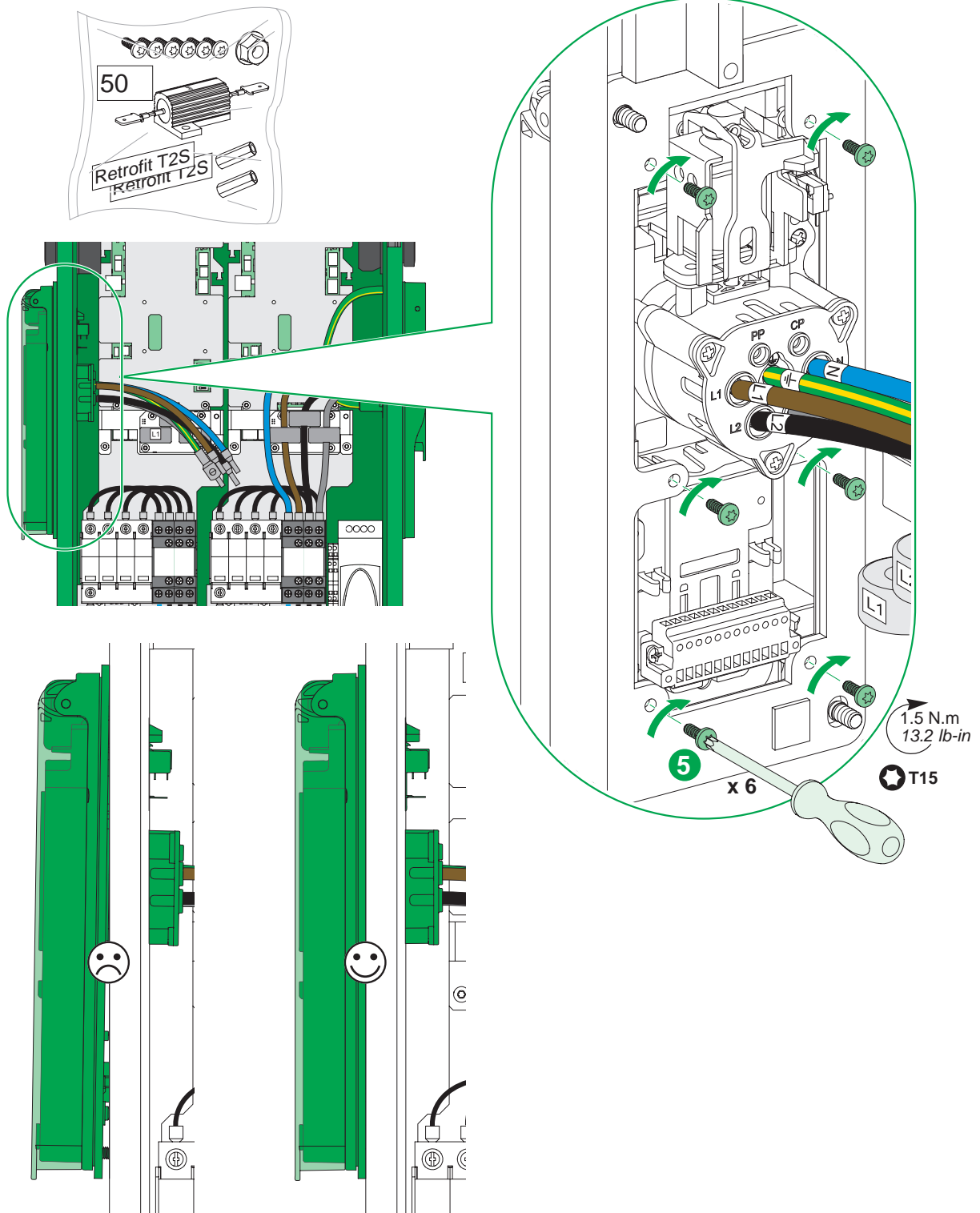

# 5a

## 5a.3 Connecting the control terminal / Connexion du bornier de commande / Conexión del bornero de control / Collegamento del morsetto di controllo / Anschluss der Steuerklemme / Besturingsterminal aansluiten

- en** Left power socket only
- fr** Socle de prise de gauche seulement
- es** Solo el conector de alimentación del lado izquierdo
- it** Solo presa di alimentazione sinistra
- de** Nur linke Netzdose
- nl** Alleen linkerstopcontact

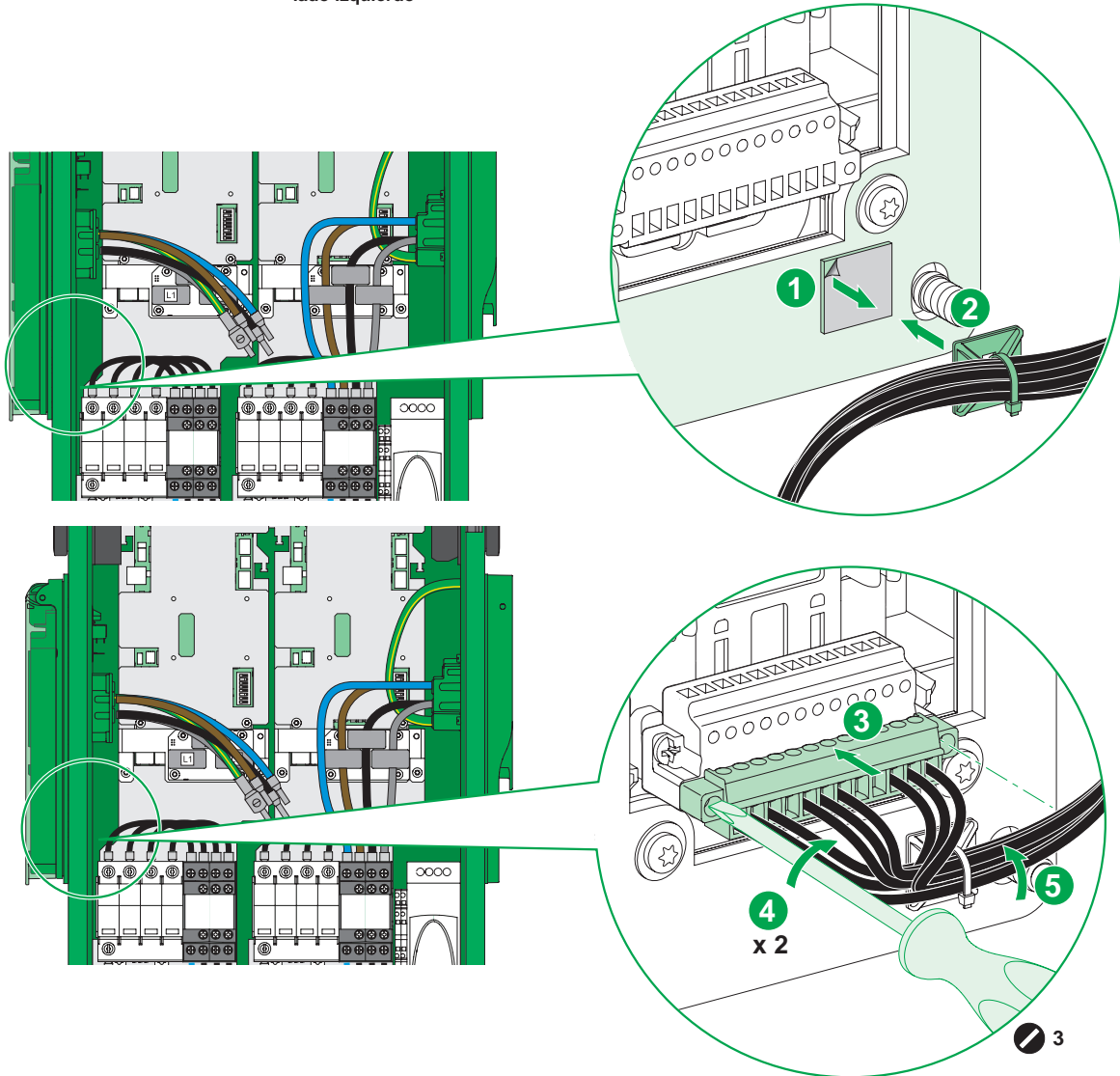

## 5a.4 Connecting the earth / Connexion de la terre / Conexión de la toma de tierra / Collegamento della messa a terra / Anschluss des Erdleiters / Aardverbinding aansluiten

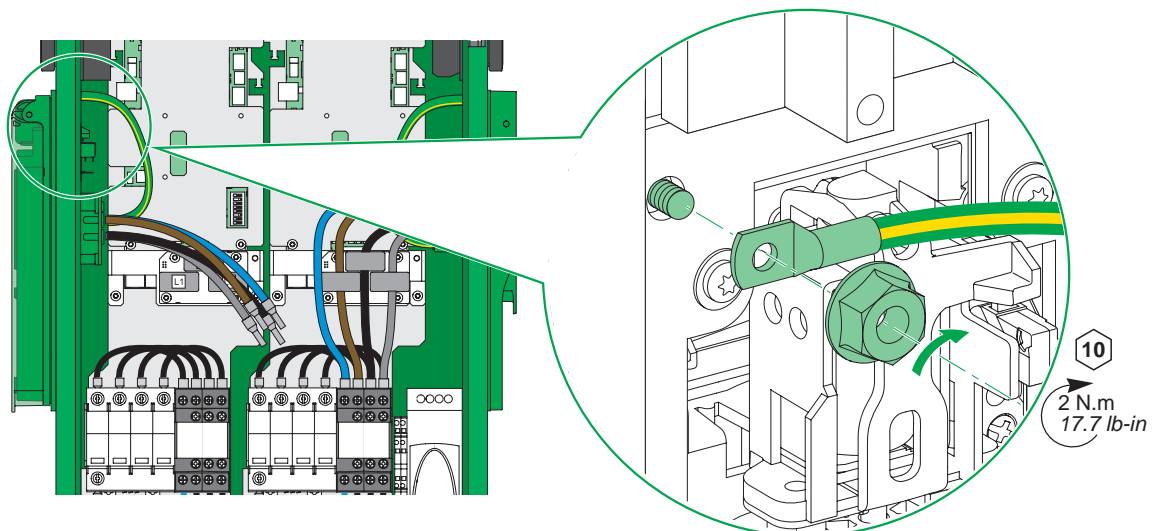

# 5a

## 5a.5 Connecting the power / Connexion de la puissance / Conexión de la alimentación / Collegamento dell'alimentazione / Anschluss der Spannungsversorgung / Voedingsbron aansluiten

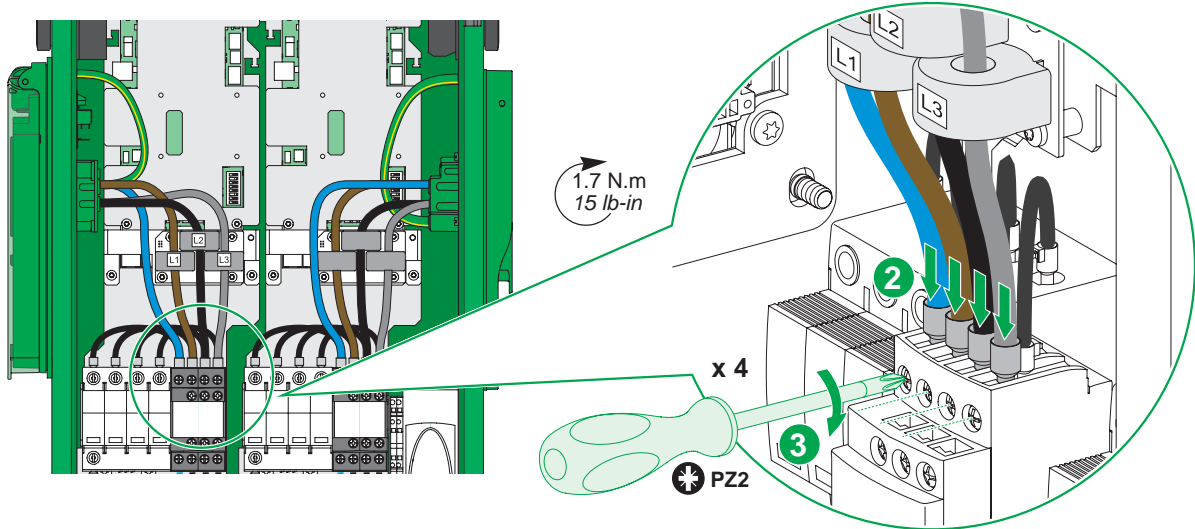
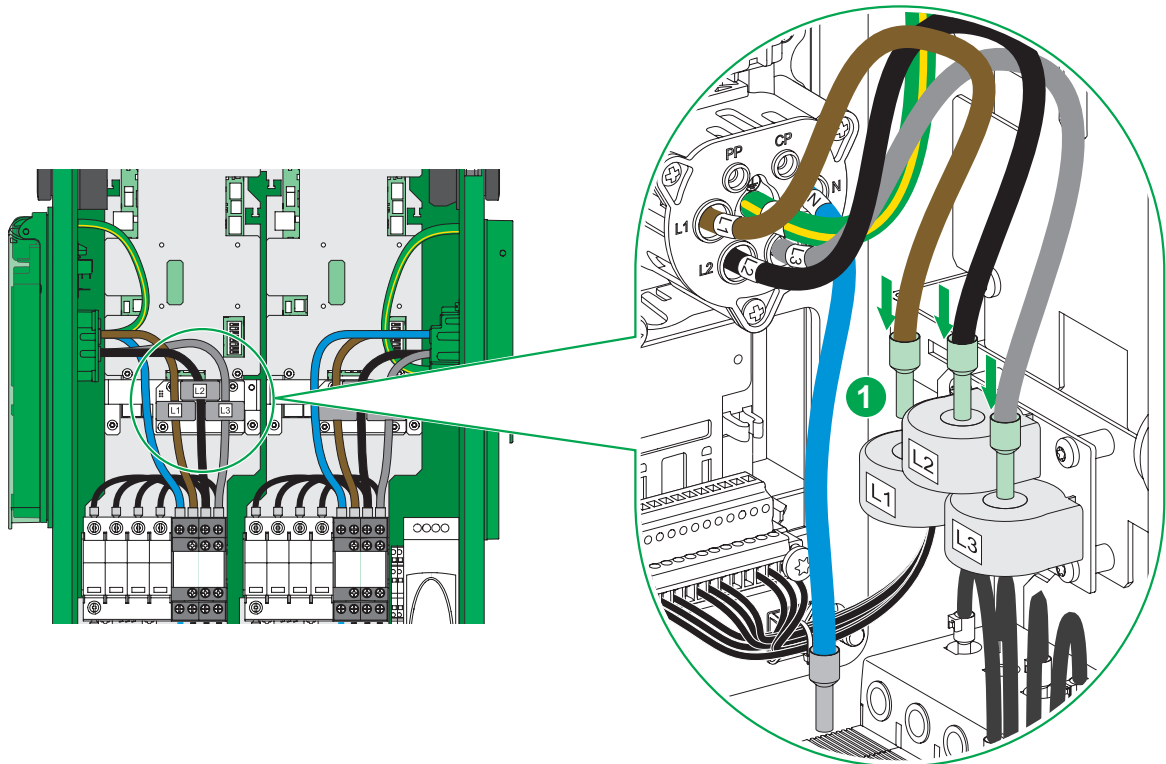

## 5a.6 Connecting the control wires / Connexion des fils de contrôle / Conexión de los cables de control / Collegamento dei cavi di controllo / Anschluss der Steuerleitungen / Stuurdraden aansluiten

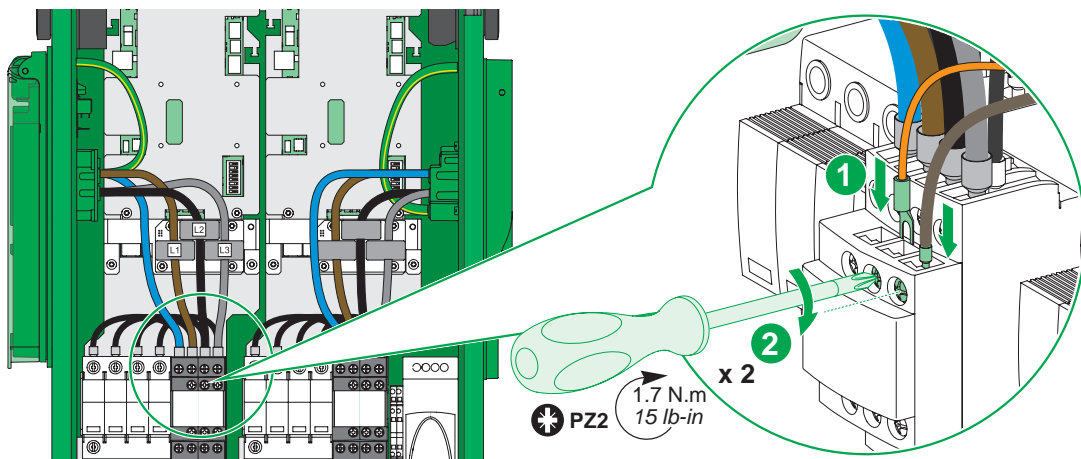

# 6a Closing the box / Fermeture du coffret / Cierre de la caja / Chiusura del quadro / Schließen des Gehäuses / Behuizing sluiten

## ⚠ ⚠ DANGER / DANGER / PELIGRO / PERICOLO / GEFAHR / GEVAAR

### HAZARD OF ELECTRIC SHOCK, EXPLOSION OR ARC FLASH

- Check that no screws, nuts, washers or tools have fallen inside the equipment.
  - Check that there are no dangling wires inside the equipment.
  - Check that the screw tightening torques are those indicated by the manufacturer.
  - Check that the connectors are properly inserted.
  - Closed the door of the electric box before powering up the equipment.
- Failure to follow these instructions will result in death or serious injury.**

### RISQUE DE CHOC ÉLECTRIQUE, D'EXPLOSION OU D'ARC ÉLECTRIQUE

- Vérifier qu'aucune vis, écrou, rondelle ou outil ne soit tombée à l'intérieur de l'appareil.
  - Vérifier qu'il n'y a pas de fil pendant à l'intérieur de l'appareil.
  - Vérifier que les couples de serrage des vis sont ceux indiqués par le fabricant.
  - Vérifier la bonne insertion des connecteurs.
  - Fermer la porte du coffret électrique avant la mise sous tension de l'appareil.
- Le non-respect de ces instructions provoquera la mort ou des blessures graves.**

### RIESGO DE DESCARGA ELÉCTRICA, EXPLOSIÓN O DESTELLO DE ARCO VOLTAICO

- Compruebe que ningún tornillo, tuerca, arandela o herramienta ha caído dentro del equipo.
  - Compruebe que no hay ningún cable suspendido dentro del equipo.
  - Compruebe que el par de apriete de tornillos es el indicado por el fabricante.
  - Compruebe que los conectores se han introducido correctamente.
  - Compruebe que ha cerrado la puerta de la caja eléctrica antes de arrancar el equipo.
- Si no se siguen estas instrucciones provocará lesiones graves o incluso la muerte.**

### PERICOLO DI SCOSSE ELETTRICHE, ESPLOSIONI O SCARICHE ELETTROSTATICHE

- Verificare che all'interno dell'apparecchiatura non siano caduti dadi, viti, rondelle o utensili.
  - Verificare che all'interno dell'apparecchiatura non siano presenti fili pendenti.
  - Verificare che le coppie di serraggio delle viti siano quelle indicate dal produttore.
  - Verificare che le connessioni siano inserite correttamente.
  - Chiudere lo sportello del quadro elettrico prima di fornire alimentazione all'apparecchiatura.
- Il mancato rispetto di queste istruzioni provocherà morte o gravi infortuni.**

### GEFAHR EINES ELEKTRISCHEN SCHLAGS, EINER EXPLOSION ODER EINES LICHTBOGENS

- Vergewissern Sie sich, dass keine Schrauben, Muttern, Unterlegscheiben oder Werkzeuge in das Gehäuseinnere gefallen sind.
  - Stellen Sie sicher, dass im Gehäuse keine Drähte lose herunterhängen.
  - Vergewissern Sie sich, dass die Anzugsmomente der Schrauben den herstellerspezifischen Vorgaben entsprechen.
  - Schließen Sie die Tür des Schaltschranks, bevor Sie das Gerät einschalten.
- Die Nichtbeachtung dieser Anweisungen führt zu Tod oder schwereren Verletzungen.**

### GEVAAR VAN ELEKTRISCHE SCHOKKEN, ONTPLOFFING EN VLAMBOGEN

- Controleer of er geen schroeven, moeren, sluitringen of gereedschappen in het apparaat zijn gevallen.
  - Controleer of er geen loshangende draden zijn in het apparaat.
  - Controleer of het aandraaimoment van de schroeven overeenkomt met de aanwijzingen van de fabrikant.
  - Controleer of de aansluitingen goed vast zitten.
  - Sluit de klep van de elektrische behuizing voordat u het apparaat weer onder stroom zet.
- Het niet opvolgen van deze instructies kan leiden tot ernstig letsel of de dood.**

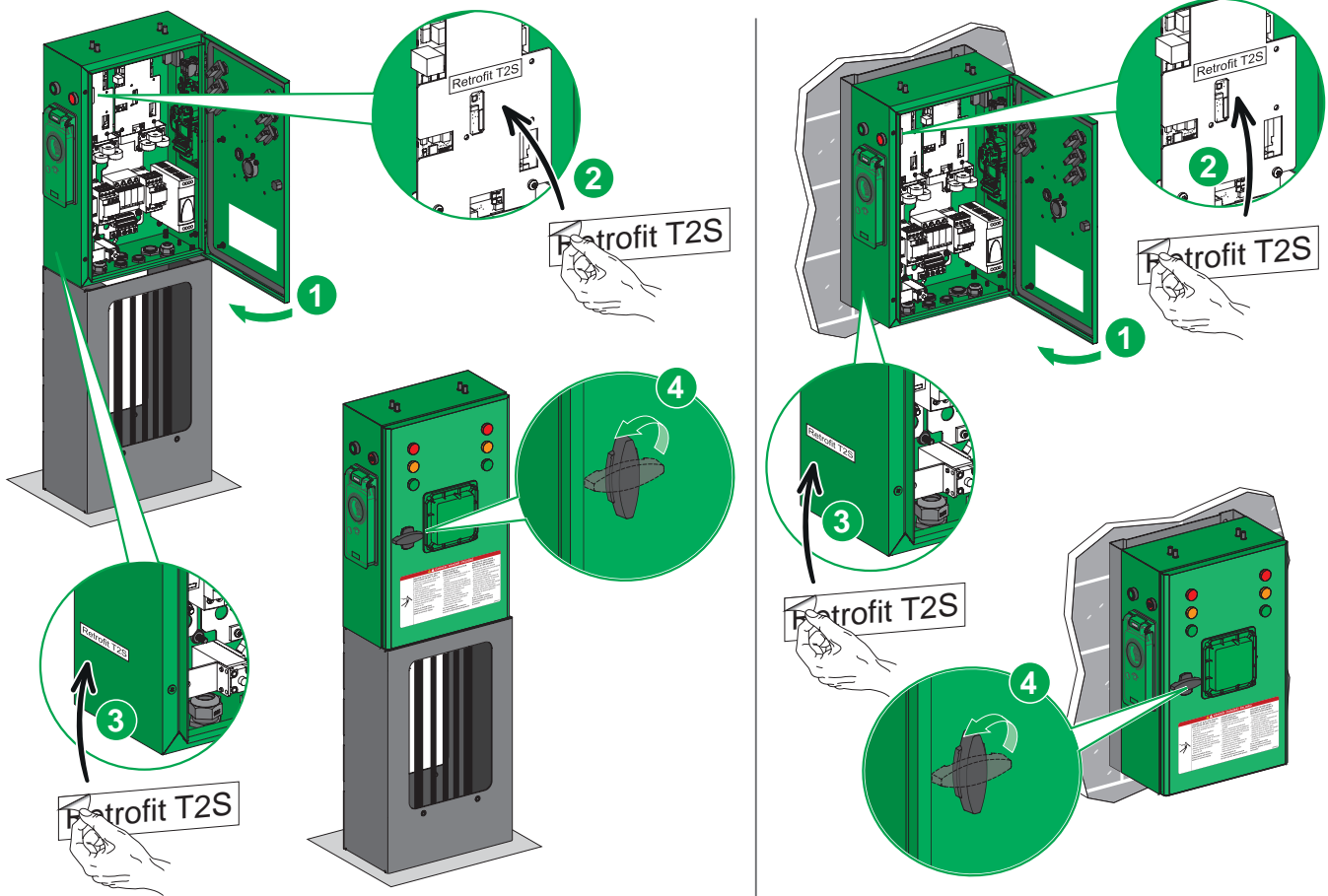



# 7a

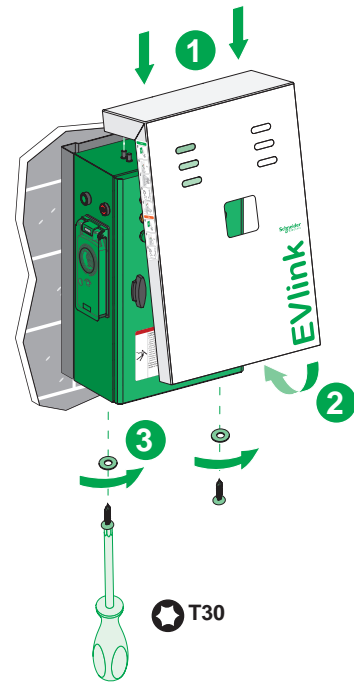
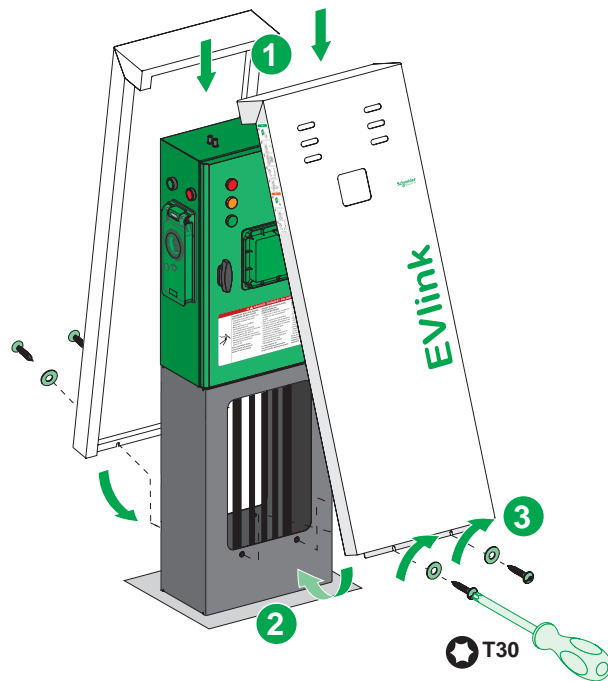

# 8a

## Checking / Vérification / Verificación / Verifica / Überprüfung / Verificatie

en

Check that the station operates correctly with vehicle simulator reference NCA93100 and service guide HRB17188.

This service guide can be used to perform the elementary tests on the station.  
Before performing advanced tests on the station, the installer must take a training course dedicated to the electric vehicle simulator.

Check the continuity of the charging station earth.

By default, all RFID badges are accepted to use the station.  
To configure an Admin badge and declare a list of authorized user badges, please refer to document DOCA0060FR available on [www.schneider-electric.com](http://www.schneider-electric.com).

it

Verificare che la stazione funzioni correttamente con il simulatore di veicolo modello NCA93100 e la guida per la manutenzione HRB17188.

Questa guida per la manutenzione può essere utilizzata per eseguire i test di base sulla stazione.  
Prima di svolgere test avanzati sulla stazione, l'installatore deve seguire un corso di formazione dedicato al simulatore del veicolo elettrico.

Verificare la continuità della messa a terra della stazione.

Per impostazione predefinita, per l'utilizzo della stazione sono accettati tutti i badge RFID.  
Per configurare un badge da amministratore e dichiarare un elenco di badge di utenti autorizzati, consultare il documento DOCA0060FR disponibile su [www.schneider-electric.com](http://www.schneider-electric.com).

fr

Vérifiez le bon fonctionnement de la borne avec le simulateur de véhicule référence NCA93100 et l'instruction de service HRB17188.

Cette instruction de service permet de réaliser les tests élémentaires de la borne.  
Pour effectuer les tests avancés de la borne, il est obligatoire que le metteur en oeuvre suive une formation dédiée au simulateur de véhicule électrique.

Vérifiez la continuité de terre de la borne.

Par défaut tout badge RFID est accepté pour utiliser la borne.  
Pour configurer un badge Admin et déclarer une liste de badges utilisateurs autorisés, veuillez consulter le document DOCA0060FR disponible sur le site web [www.schneider-electric.com](http://www.schneider-electric.com).

de

Ziehen Sie zur Prüfung des ordnungsgemäßen Betriebs der Ladestation den Fahrzeugsimulator mit der Referenz NCA93100 und die Bedienungsanleitung HRB17188 heran.

Diese Bedienungsanleitung enthält Anweisungen zur Durchführung einiger Basistests mit der Ladestation.  
Vor der Durchführung weiterführender Tests mit der Station muss der Montagetechniker an einer speziellen Schulung zum Elektrofahrzeugsimulator teilnehmen.

Überprüfen Sie die Kontinuität der Erdverbindung der Ladestation.

Standardmäßig werden alle RFID-Karten für eine Verwendung der Station anerkannt.  
Anweisungen zur Konfiguration einer Administratorkarte und zur Definition einer Liste autorisierter Benutzerkarten finden Sie im Dokument DOCA0060FR auf der Website [www.schneider-electric.com](http://www.schneider-electric.com).

es

Compruebe que la estación funciona correctamente con la referencia NCA93100 del simulador de vehículos y con la guía de servicio HRB17188.

Esta guía de servicio se puede utilizar para realizar las pruebas elementales en la estación.  
Antes de realizar las pruebas avanzadas en la estación, el instalador deberá asistir a un curso de formación sobre los simuladores de vehículos eléctricos.

Compruebe la continuidad de la toma de tierra de la estación de carga.

De forma predeterminada, todos los identificadores de RFID se pueden utilizar en la estación.  
Para configurar un identificador de administrador y confirmar una lista de identificadores de usuarios autorizados, consulte el documento DOCA0060FR disponible en [www.schneider-electric.com](http://www.schneider-electric.com).

nl

Controleer de goede werking van het station met voertuigsimulator NCA93100 en onderhoudsgids HRB17188.

Gebruik deze onderhoudsgids om de elementaire testen uit te voeren op het station.  
De installateur moet specifiek zijn getraind voor de elektrische voertuigsimulator alvorens de geavanceerde testen op het station uit te voeren.

Controleer de continuïteit van de aarding van het laadstation.

Standaard worden alle RFID-badges geaccepteerd voor gebruik van het station.  
Raadpleeg document DOCA0060FR op [www.schneider-electric.com](http://www.schneider-electric.com) voor informatie over het configureren van een Admin-badge en het opstellen van een lijst met gemachtigde gebruikersbadges.

# 2b

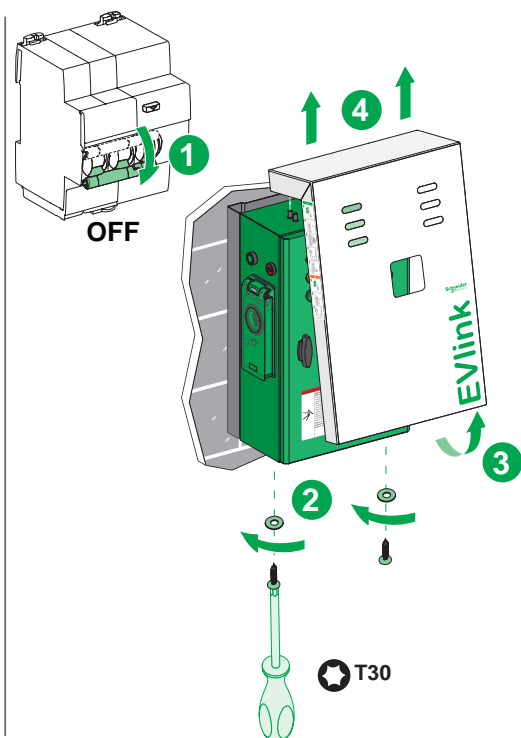
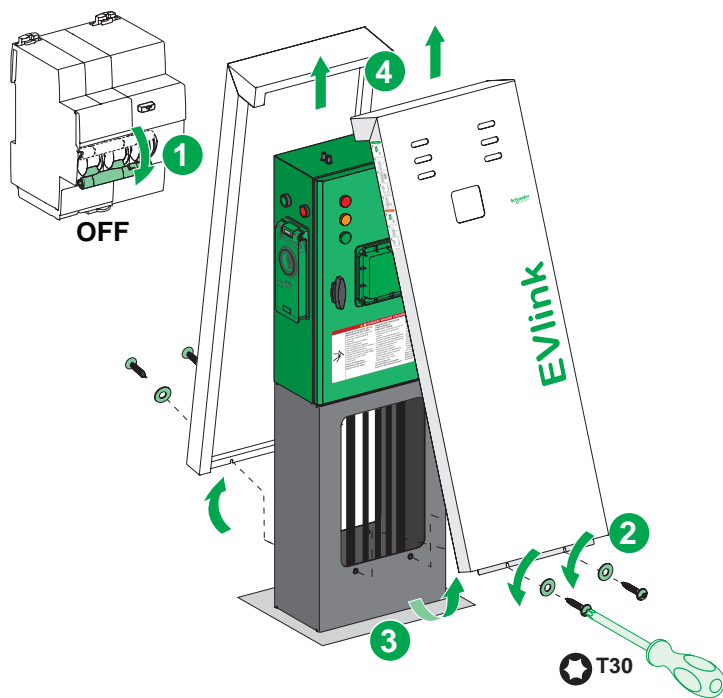
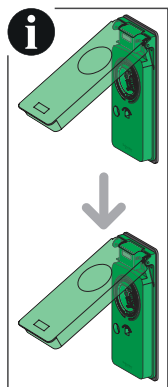

# 3b

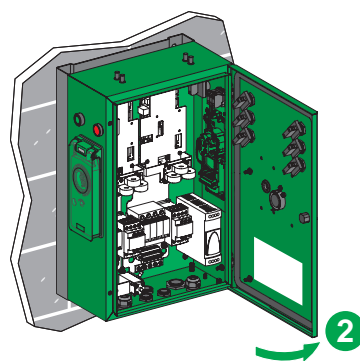
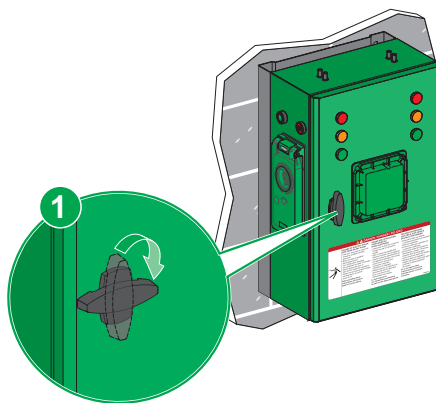
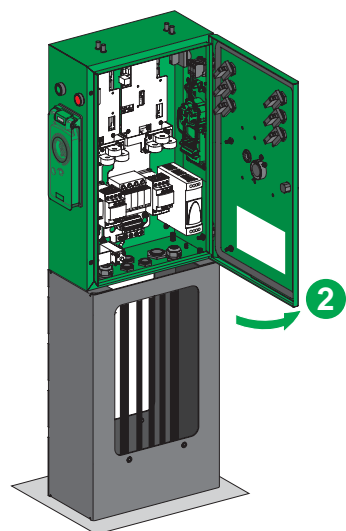
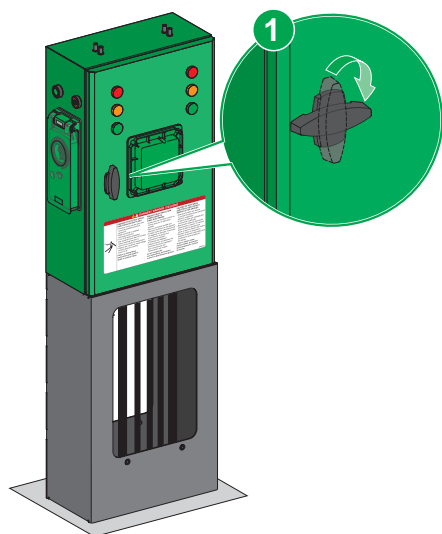

# 4b

## 4b.1 Marking the toruses / Marquage des tores / Marca de los toros / Applicazione dei contrassegni sui toroidi / Kennzeichnung der Ringe / Torussen markieren

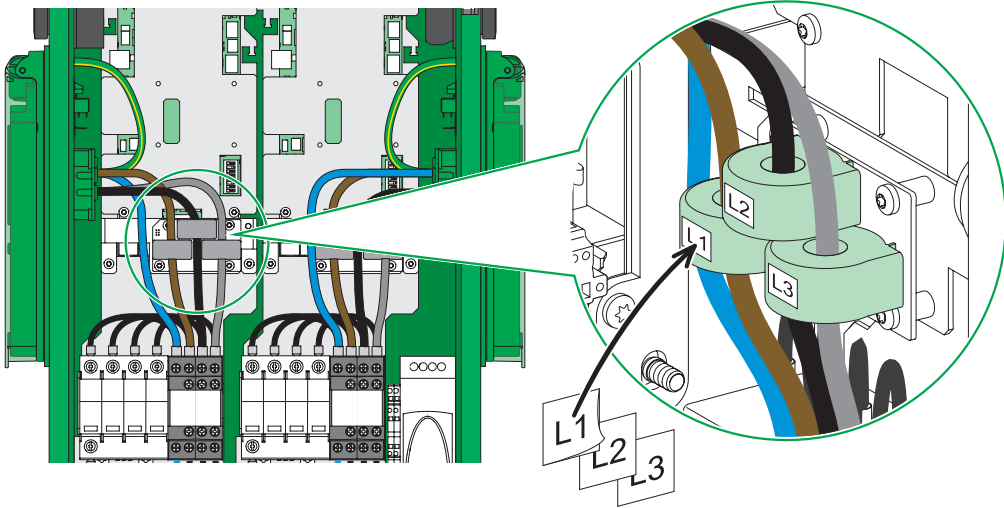

## 4b.2 Disconnecting the control wires / Déconnexion des fils de contrôle / Desconexión de los cables de control / Scollegamento dei cavi di controllo / Trennung der Steuerleitungen / Stuurdraden loskoppelen

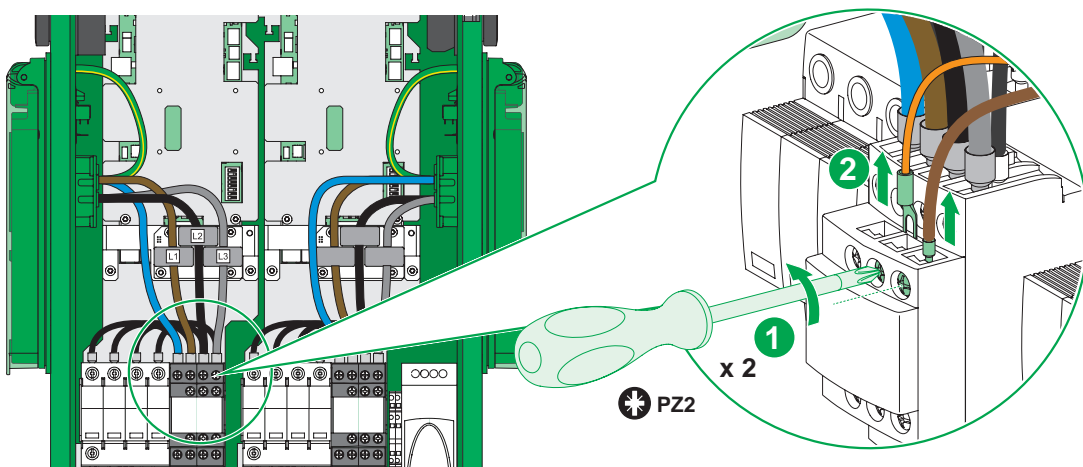

# 4b

## 4b.3 Disconnecting the power / Déconnexion de la puissance / Desconexión de la alimentación / Scollegamento dell'alimentazione / Trennung der Spannungsversorgung / Stroom uitschakelen

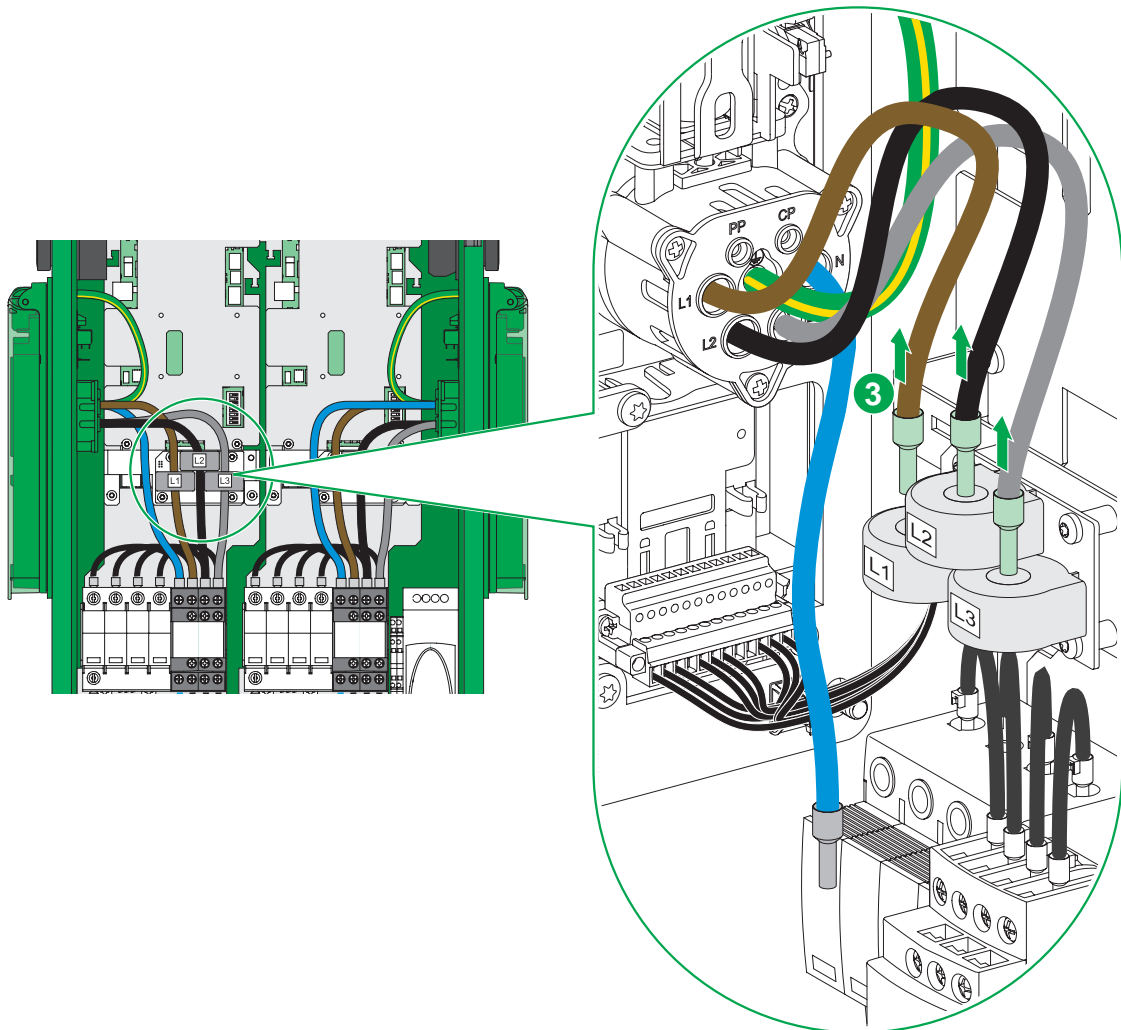
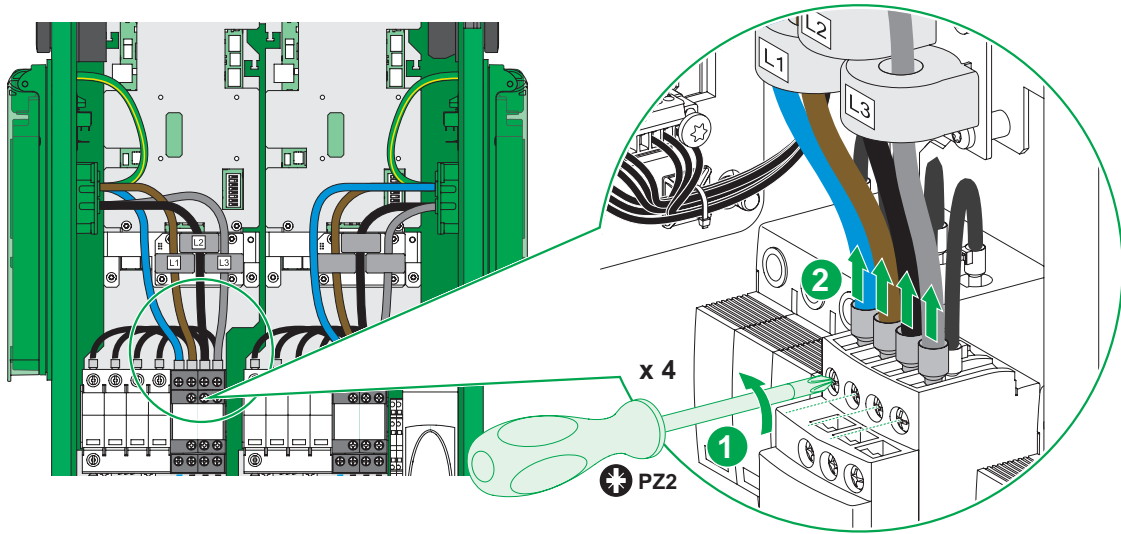

# 4b

## 4b.4 Disconnecting the earth / Déconnexion de la terre / Desconexión de la toma de tierra / Scollegamento della messa a terra / Trennung des Erdanschlusses / Aardverbinding loskoppelen

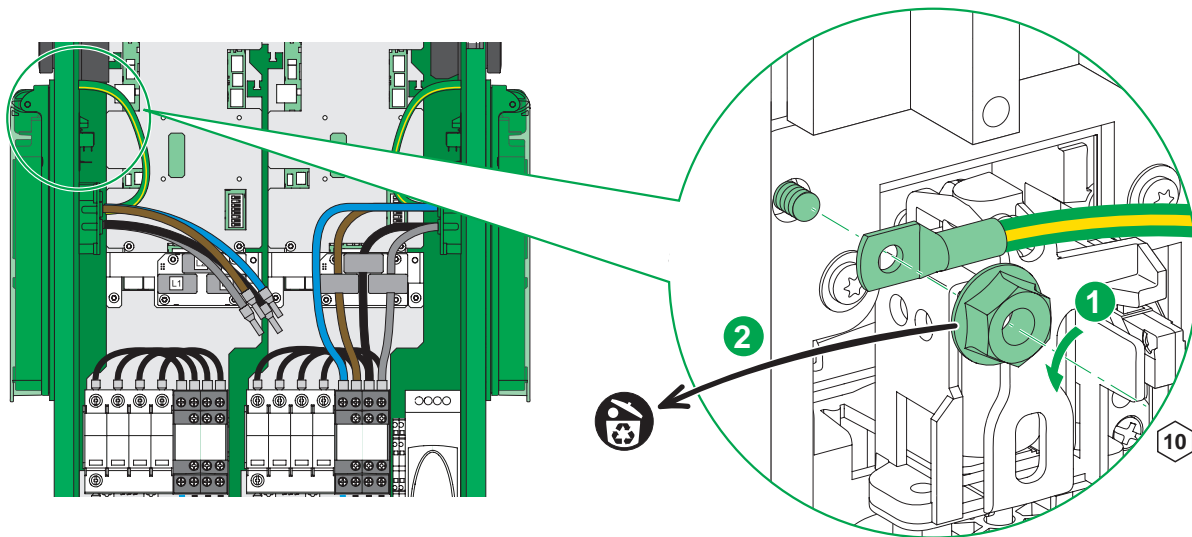

## 4b.5 Disconnecting the control terminal / Déconnexion du bornier de commande / Desconexión del bornero de control / Scollegamento del morsetto di controllo / Trennung der Steuerklemme / Besturingsterminal loskoppelen

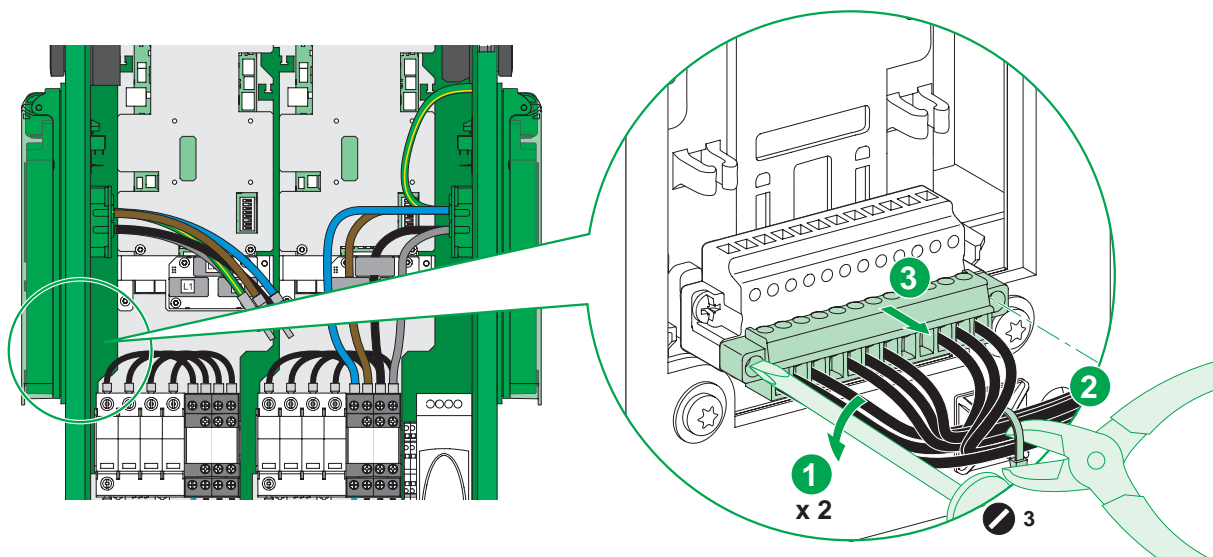

# 4b

4b.6 Dismantling the Type 2 power socket with shutter /  
Démontage du socle de prise Type 2 avec obturateur /  
Desmontaje del conector de alimentación de tipo 2 con postigo /  
Smontaggio della presa di alimentazione di tipo 2 con sportello /  
Demontage der Netzdose vom Typ 2 mit Verschlussklappe /  
Type 2-stopcontact met sluitser demonteren

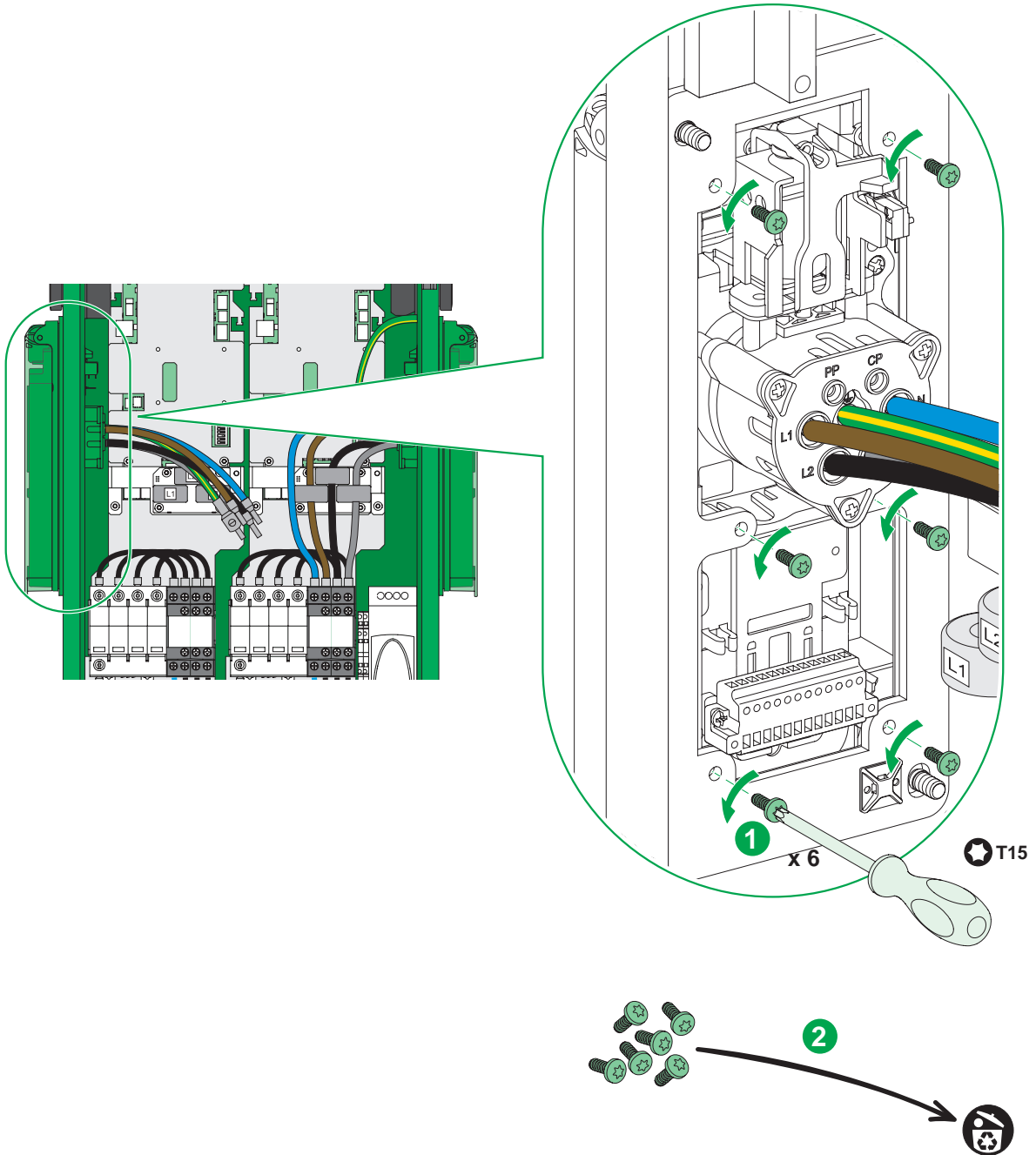

# 4b

4b.6 Dismantling the Type 2 power socket with shutter /  
Démontage du socle de prise Type 2 avec obturateur /  
Desmontaje del conector de alimentación de tipo 2 con postigo /  
Smontaggio della presa di alimentazione di tipo 2 con sportello /  
Demontage der Netzdose vom Typ 2 mit Verschlussklappe /  
Type 2-stopcontact met sluiters demonteren

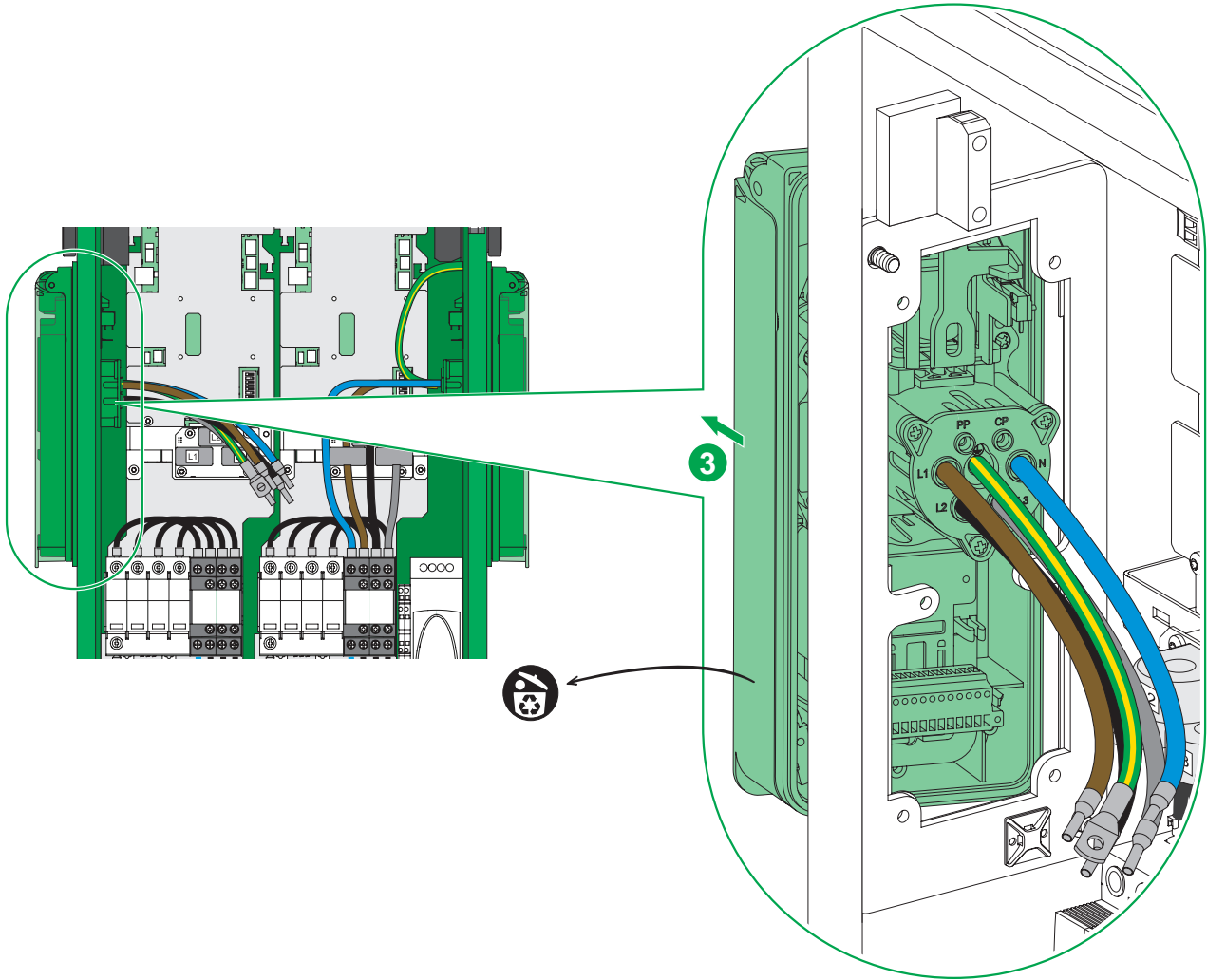

- en** Plan view
- fr** Vue de dessus
- es** Vista del plano
- it** Vista in piano
- de** Draufsicht
- nl** Bovenaanzicht

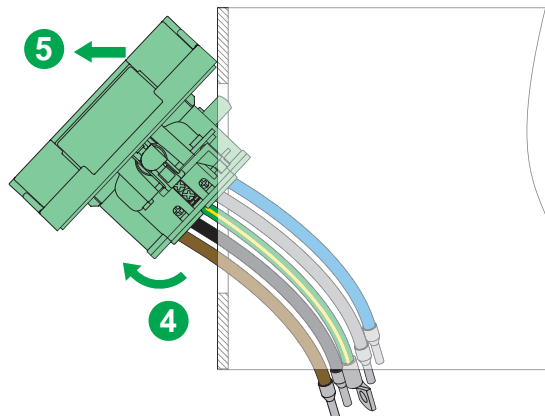

# 5b

5b.1 Assembling the Type 2 power socket with shutter /  
Montage de bloc prise Type 2 avec obturateur /  
Montaje del conector de alimentación de tipo 2 con postigo /  
Montaggio della presa di alimentazione di tipo 2 con sportello /  
Einbau der Netzdose vom Typ 2 mit Verschlussklappe /  
Type 2-stopcontact met sluitser monterren

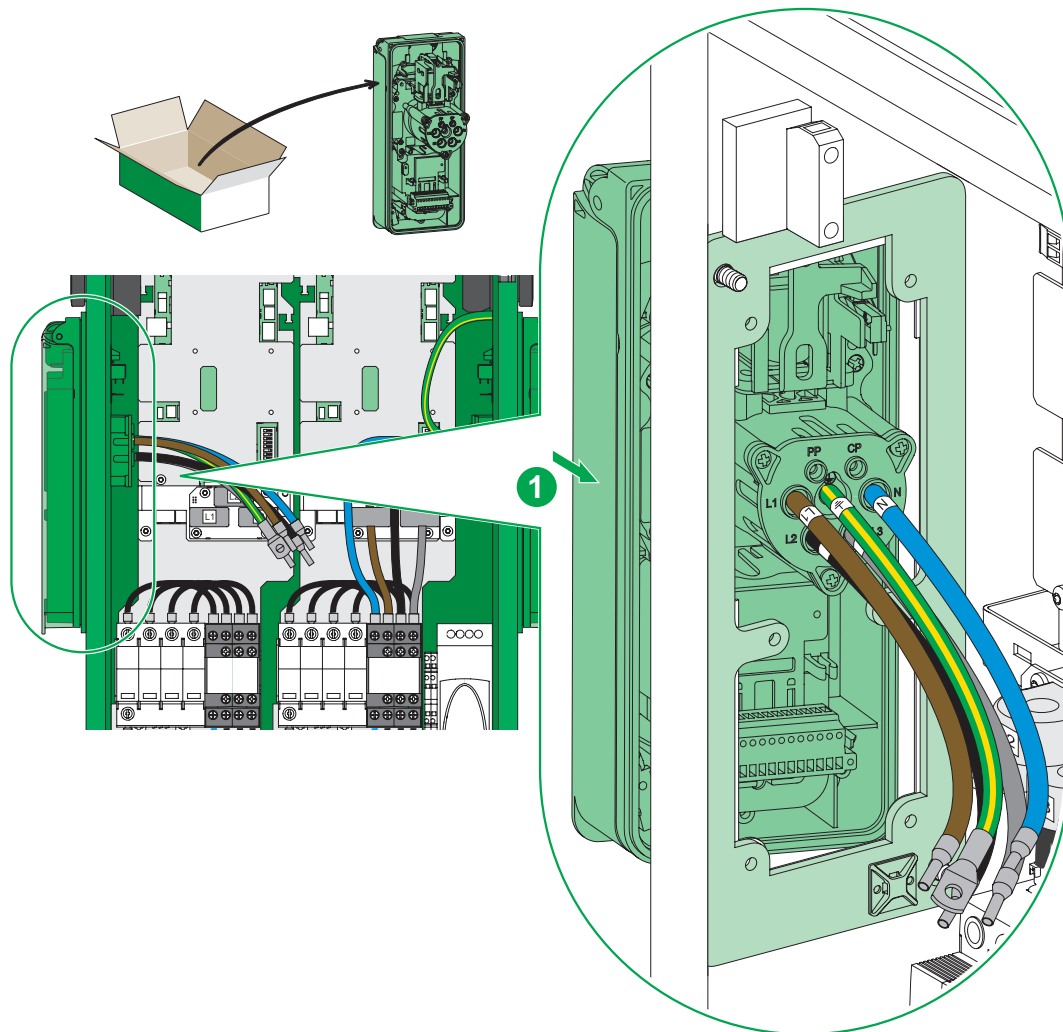

- en** Plan view
- fr** Vue de dessus
- es** Vista del plano
- it** Vista in piano
- de** Draufsicht
- nl** Bovenaanzicht

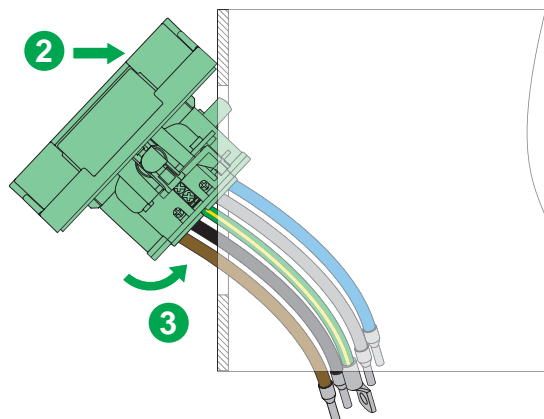



# 5b

5b.1 Assembling the Type 2 power socket with shutter /  
Montage de bloc prise Type 2 avec obturateur /  
Montaje del conector de alimentación de tipo 2 con postigo /  
Montaggio della presa di alimentazione di tipo 2 con sportello /  
Einbau der Netzdose vom Typ 2 mit Verschlussklappe /  
Type 2-stopcontact met sluitser monterren

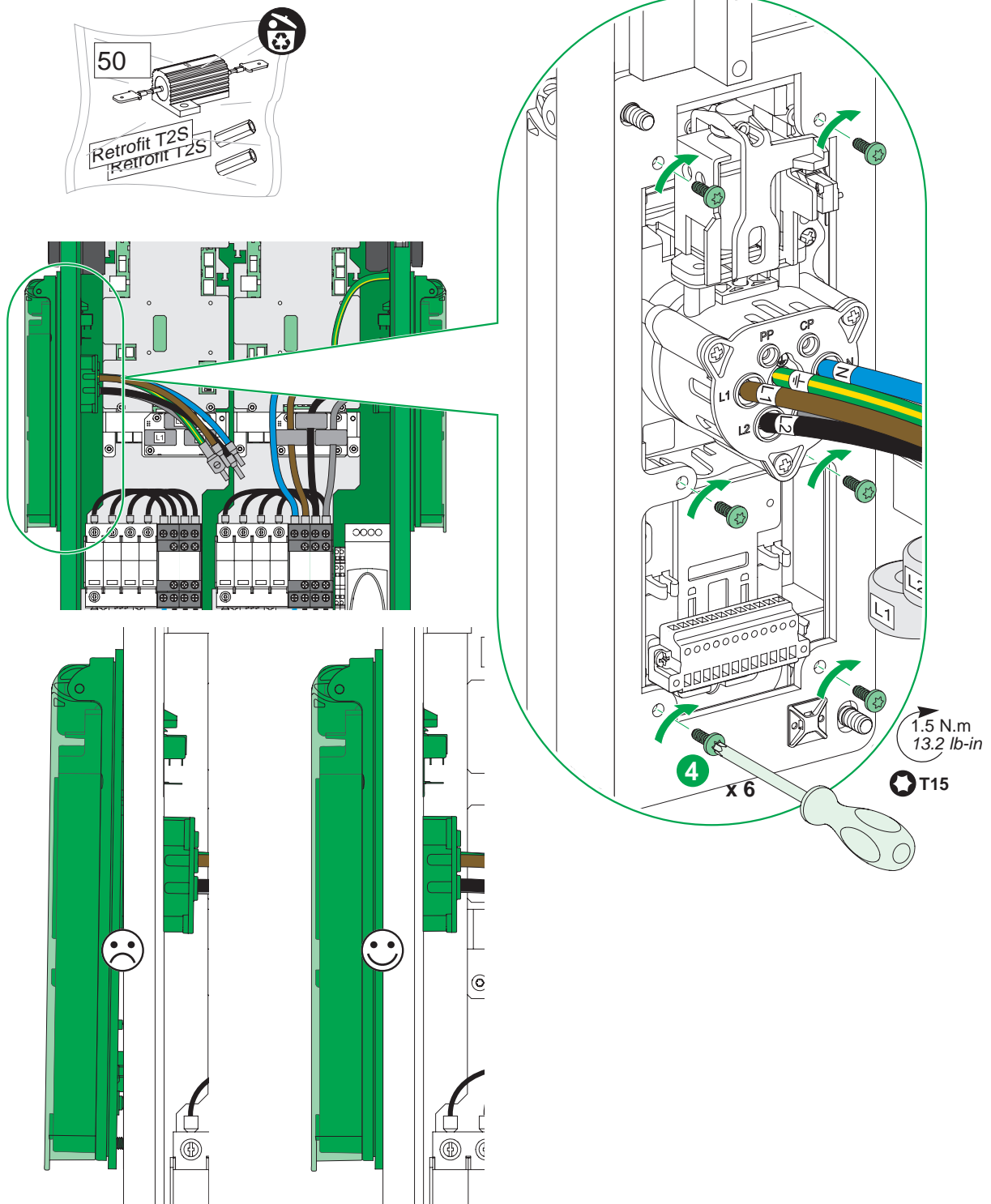

# 5b

## 5b.2 Connecting the power terminal / Connexion du bornier de puissance / Conexión de la terminal de alimentación / Collegamento del morsetto di alimentazione / Anschluss der Spannungsklemme / Voedingsterminal aansluiten

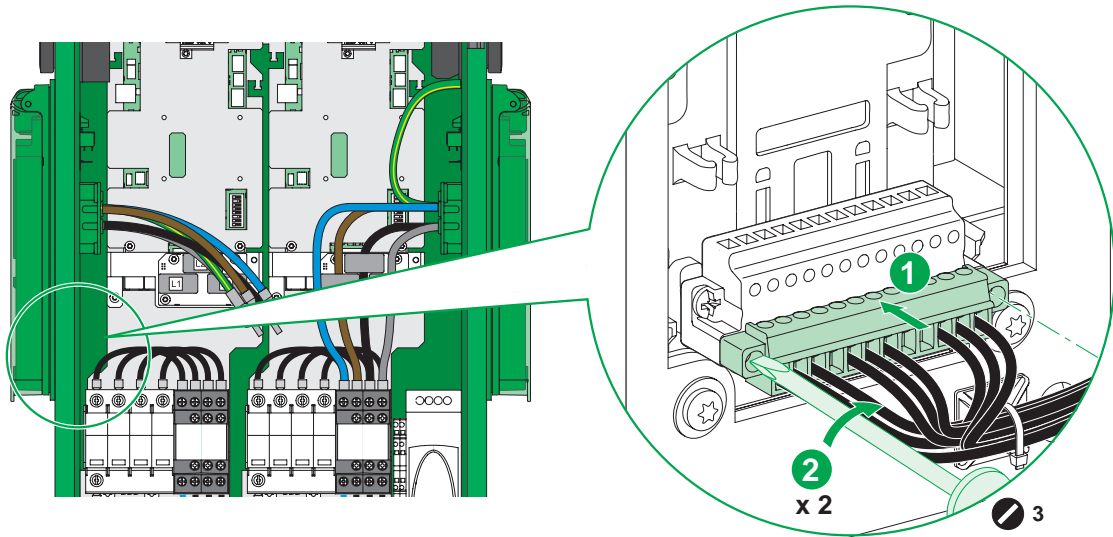

## 5b.3 Connecting the control terminal / Connexion du bornier de commande / Conexión del bornero de control / Collegamento del morsetto di controllo / Anschluss der Steuerklemme / Besturingsterminal aansluiten

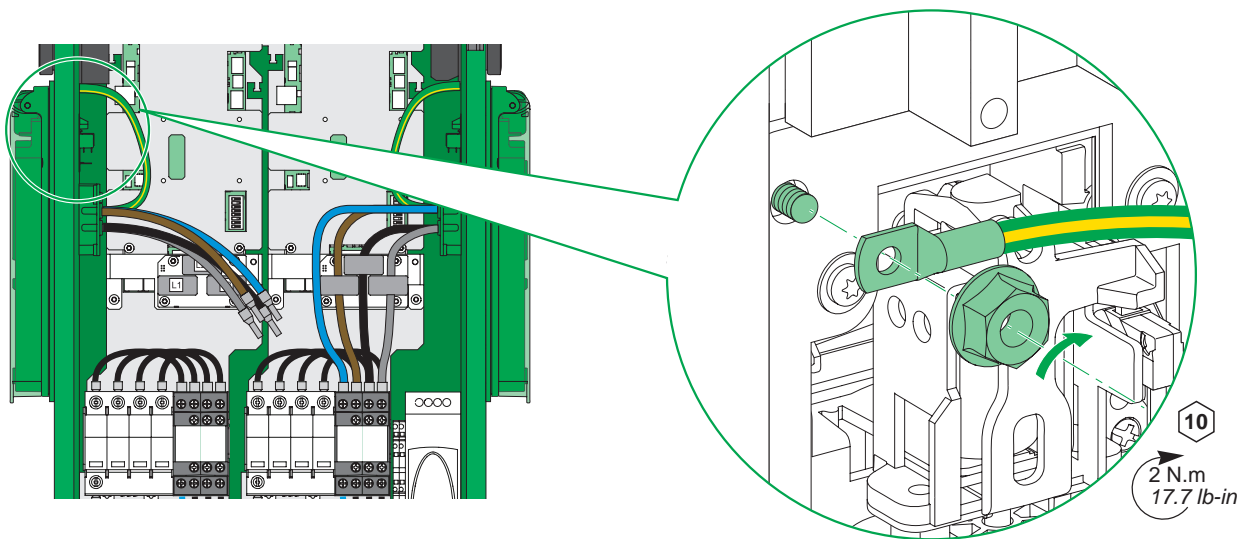

# 5b

## 5b.4 Connecting the power / Connexion de la puissance / Conexión de la alimentación / Collegamento dell'alimentazione / Anschluss der Spannungsversorgung / Voedingsbron aansluiten

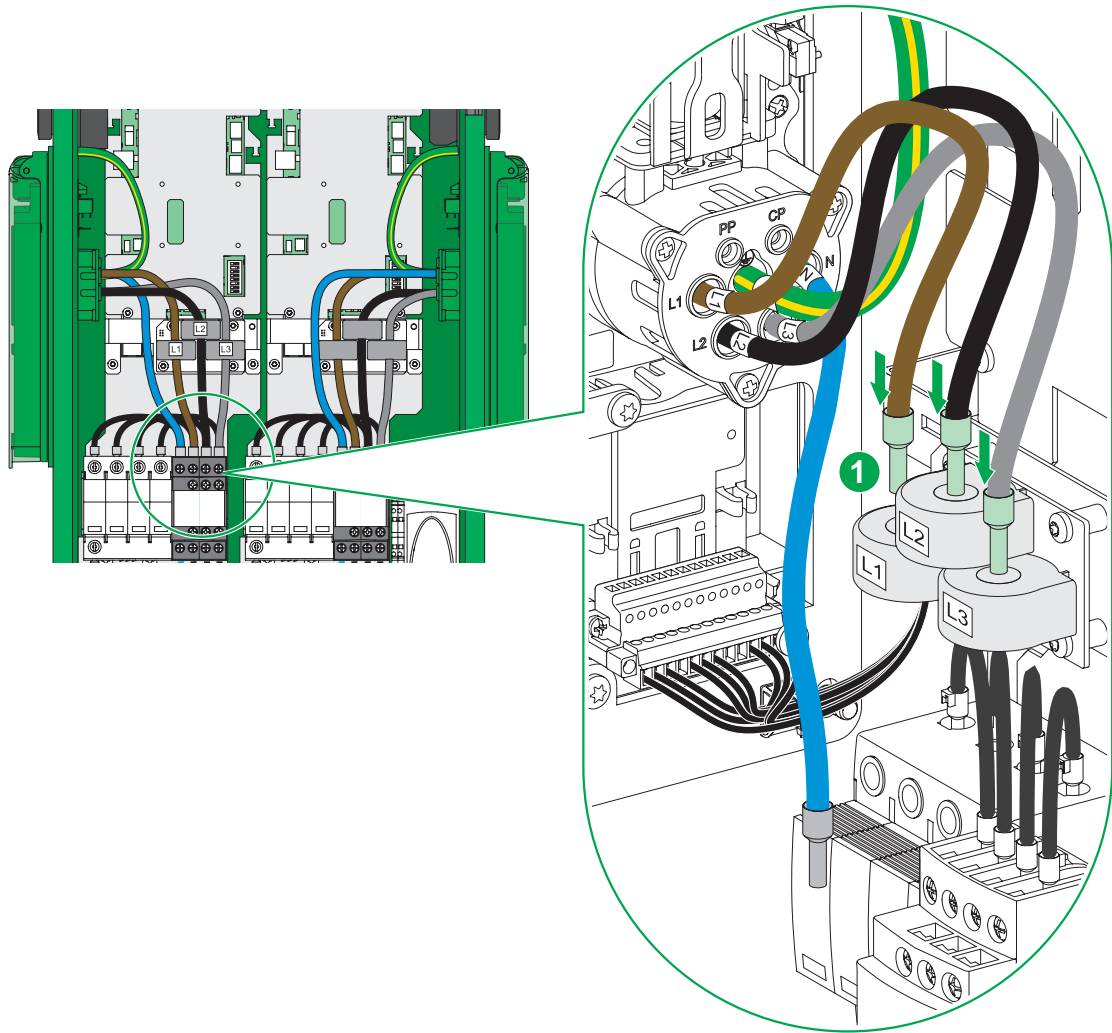

# 5b

## 5b.4 Connecting the power / Connexion de la puissance / Conexión de la alimentación / Collegamento dell'alimentazione / Anschluss der Spannungsversorgung / Voedingsbron aansluiten

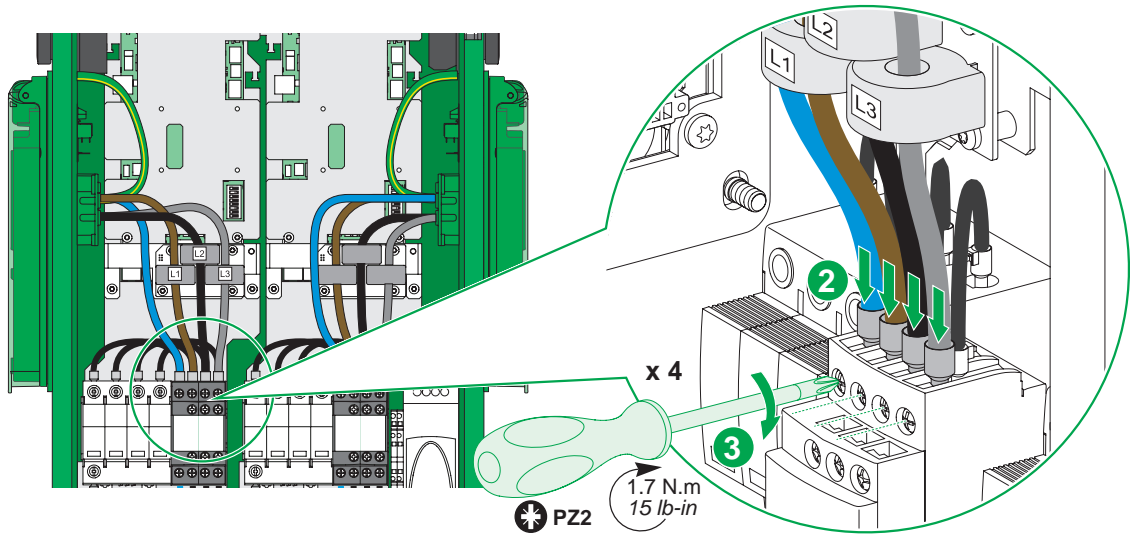

## 5b.5 Connecting the control wires / Connexion des fils de contrôle / Conexión de los cables de control / Collegamento dei cavi di controllo / Anschluss der Steuerleitungen / Stuurdraden aansluiten

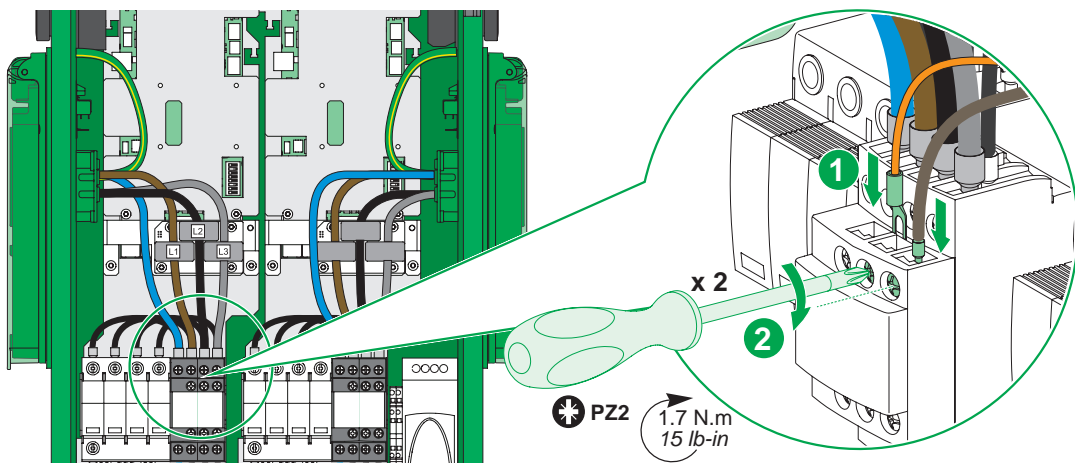

# 6b Closing the box / Fermeture du coffret / Cierre de la caja / Chiusura del quadro / Schließen des Gehäuses / Behuizing sluiten

## ⚠ ⚠ DANGER / DANGER / PELIGRO / PERICOLO / GEFAHR / GEVAAR

### HAZARD OF ELECTRIC SHOCK, EXPLOSION OR ARC FLASH

- Check that no screws, nuts, washers or tools have fallen inside the equipment.
  - Check that there are no dangling wires inside the equipment.
  - Check that the screw tightening torques are those indicated by the manufacturer.
  - Check that the connectors are properly inserted.
  - Closed the door of the electric box before powering up the equipment.
- Failure to follow these instructions will result in death or serious injury.**

### RISQUE DE CHOC ÉLECTRIQUE, D'EXPLOSION OU D'ARC ÉLECTRIQUE

- Vérifier qu'aucune vis, écrou, rondelle ou outil ne soit tombée à l'intérieur de l'appareil.
  - Vérifier qu'il n'y a pas de fil pendant à l'intérieur de l'appareil.
  - Vérifier que les couples de serrage des vis sont ceux indiqués par le fabricant.
  - Vérifier la bonne insertion des connecteurs.
  - Fermer la porte du coffret électrique avant la mise sous tension de l'appareil.
- Le non-respect de ces instructions provoquera la mort ou des blessures graves.**

### RIESGO DE DESCARGA ELÉCTRICA, EXPLOSIÓN O DESTELLO DE ARCO VOLTAICO

- Compruebe que ningún tornillo, tuerca, arandela o herramienta ha caído dentro del equipo.
  - Compruebe que no hay ningún cable suspendido dentro del equipo.
  - Compruebe que el par de apriete de tornillos es el indicado por el fabricante.
  - Compruebe que los conectores se han introducido correctamente.
  - Compruebe que ha cerrado la puerta de la caja eléctrica antes de arrancar el equipo.
- Si no se siguen estas instrucciones provocará lesiones graves o incluso la muerte.**

### PERICOLO DI SCOSSE ELETTRICHE, ESPLOSIONI O SCARICHE ELETTROSTATICHE

- Verificare che all'interno dell'apparecchiatura non siano caduti dadi, viti, rondelle o utensili.
  - Verificare che all'interno dell'apparecchiatura non siano presenti fili pendenti.
  - Verificare che le coppie di serraggio delle viti siano quelle indicate dal produttore.
  - Verificare che le connessioni siano inserite correttamente.
  - Chiudere lo sportello del quadro elettrico prima di fornire alimentazione all'apparecchiatura.
- Il mancato rispetto di queste istruzioni provocherà morte o gravi infortuni.**

### GEFAHR EINES ELEKTRISCHEN SCHLAGS, EINER EXPLOSION ODER EINES LICHTBOGENS

- Vergewissern Sie sich, dass keine Schrauben, Muttern, Unterlegscheiben oder Werkzeuge in das Gehäuseinnere gefallen sind.
  - Stellen Sie sicher, dass im Gehäuse keine Drähte lose herunterhängen.
  - Vergewissern Sie sich, dass die Anzugsmomente der Schrauben den herstellerspezifischen Vorgaben entsprechen.
  - Stellen Sie sicher, dass die Steckverbinder ordnungsgemäß eingeführt wurden.
  - Schließen Sie die Tür des Schaltschranks, bevor Sie das Gerät einschalten.
- Die Nichtbeachtung dieser Anweisungen führt zu Tod oder schwereren Verletzungen.**

### GEVAAR VAN ELEKTRISCHE SCHOKKEN, ONTPLOFFING EN VLAMBOGEN

- Controleer of er geen schroeven, moeren, sluitringen of gereedschappen in het apparaat zijn gevallen.
  - Controleer of er geen loshangende draden zijn in het apparaat.
  - Controleer of het aandraaimoment van de schroeven overeenkomt met de aanwijzingen van de fabrikant.
  - Controleer of de aansluitingen goed vast zitten.
  - Sluit de klep van de elektrische behuizing voordat u het apparaat weer onder stroom zet.
- Het niet opvolgen van deze instructies kan leiden tot ernstig letsel of de dood.**

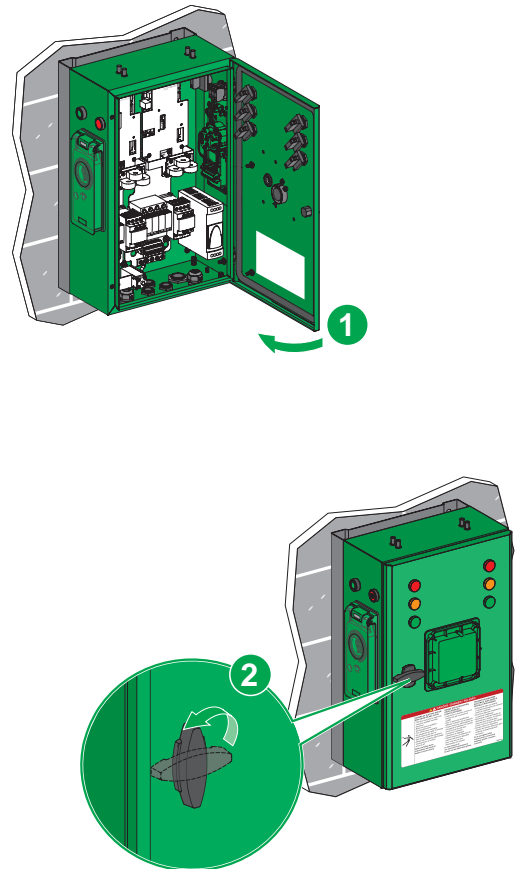
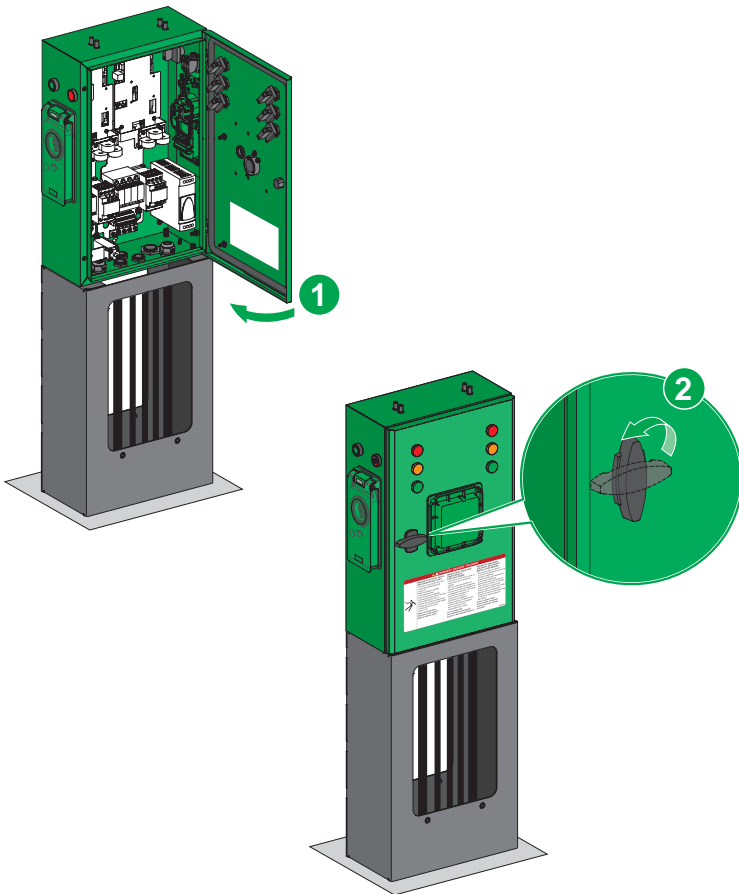

# 7b

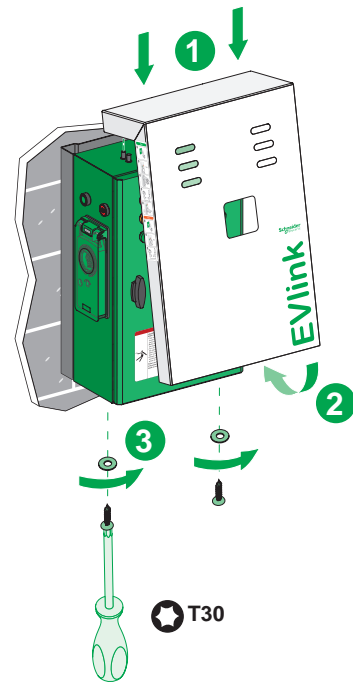
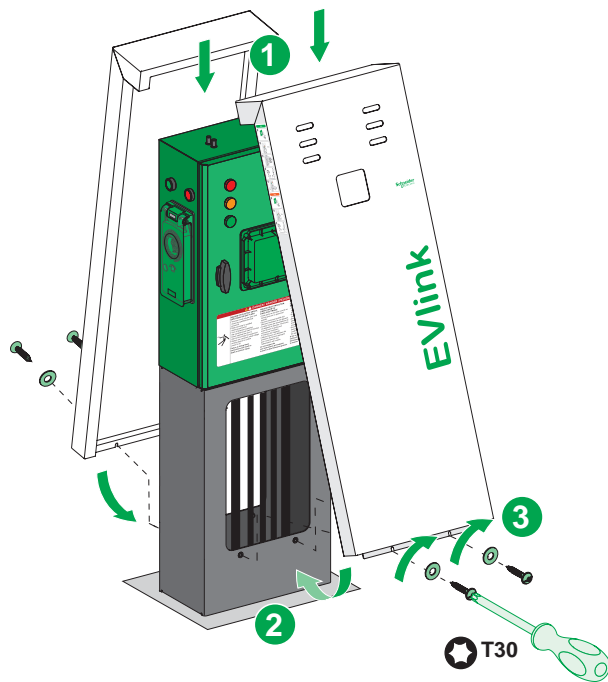

# 8b

## Checking / Vérification / Verificación / Verifica / Überprüfung / Verificatie

en

Check that the station operates correctly with vehicle simulator reference NCA93100 and service guide HRB17188.

This service guide can be used to perform the elementary tests on the station.

Before performing advanced tests on the station, the installer must take a training course dedicated to the electric vehicle simulator.

Check the continuity of the charging station earth.

By default, all RFID badges are accepted to use the station.

To configure an Admin badge and declare a list of authorized user badges, please refer to document DOCA0060FR available on [www.schneider-electric.com](http://www.schneider-electric.com).

it

Verificare che la stazione funzioni correttamente con il simulatore di veicolo modello NCA93100 e la guida per la manutenzione HRB17188.

Questa guida per la manutenzione può essere utilizzata per eseguire i test di base sulla stazione.

Prima di svolgere test avanzati sulla stazione, l'installatore deve seguire un corso di formazione dedicato al simulatore del veicolo elettrico.

Verificare la continuità della messa a terra della stazione.

Per impostazione predefinita, per l'utilizzo della stazione sono accettati tutti i badge RFID. Per configurare un badge da amministratore e dichiarare un elenco di badge di utenti autorizzati, consultare il documento DOCA0060FR disponibile su [www.schneider-electric.com](http://www.schneider-electric.com).

fr

Vérifiez le bon fonctionnement de la borne avec le simulateur de véhicule référence NCA93100 et l'instruction de service HRB17188.

Cette instruction de service permet de réaliser les tests élémentaires de la borne.

Pour effectuer les tests avancés de la borne, il est obligatoire que le metteur en oeuvre suive une formation dédiée au simulateur de véhicule électrique.

Vérifiez la continuité de terre de la borne.

Par défaut tout badge RFID est accepté pour utiliser la borne.

Pour configurer un badge Admin et déclarer une liste de badges utilisateurs autorisés, veuillez consulter le document DOCA0060FR disponible sur le site web [www.schneider-electric.com](http://www.schneider-electric.com).

de

Ziehen Sie zur Prüfung des ordnungsgemäßen Betriebs der Ladestation den Fahrzeugsimulator mit der Referenz NCA93100 und die Bedienungsanleitung HRB17188 heran.

Diese Bedienungsanleitung enthält Anweisungen zur Durchführung einiger Basistests mit der Ladestation. Vor der Durchführung weiterführender Tests mit der Station muss der Montagetechniker an einer speziellen Schulung zum Elektrofahrzeugsimulator teilnehmen.

Überprüfen Sie die Kontinuität der Erdverbindung der Ladestation.

Standardmäßig werden alle RFID-Karten für eine Verwendung der Station anerkannt. Anweisungen zur Konfiguration einer Administratorkarte und zur Definition einer Liste autorisierter Benutzerkarten finden Sie im Dokument DOCA0060FR auf der Website [www.schneider-electric.com](http://www.schneider-electric.com).

es

Compruebe que la estación funciona correctamente con la referencia NCA93100 del simulador de vehículos y con la guía de servicio HRB17188.

Esta guía de servicio se puede utilizar para realizar las pruebas elementales en la estación.

Antes de realizar las pruebas avanzadas en la estación, el instalador deberá asistir a un curso de formación sobre los simuladores de vehículos eléctricos.

Compruebe la continuidad de la toma de tierra de la estación de carga.

De forma predeterminada, todos los identificadores de RFID se pueden utilizar en la estación.

Para configurar un identificador de administrador y confirmar una lista de identificadores de usuarios autorizados, consulte el documento DOCA0060FR disponible en [www.schneider-electric.com](http://www.schneider-electric.com).

nl

Controleer de goede werking van het station met voertuigsimulator NCA93100 en onderhoudsgids HRB17188.

Gebruik deze onderhoudsgids om de elementaire testen uit te voeren op het station.

De installateur moet specifiek zijn getraind voor de elektrische voertuigsimulator alvorens de geavanceerde testen op het station uit te voeren.

Controleer de continuïteit van de aarding van het laadstation.

Standaard worden alle RFID-badges geaccepteerd voor gebruik van het station. Raadpleeg document DOCA0060FR op [www.schneider-electric.com](http://www.schneider-electric.com) voor informatie over het configureren van een Admin-badge en het opstellen van een lijst met gemachtigde gebruikersbadges.

en

The packaging materials from this equipment and the dismantled socket outlet can be recycled. Please help protect the environment by recycling them in appropriate containers. Thank you for helping to protect the environment.

it

I materiali di imballaggio di questa apparecchiatura e la presa di alimentazione smontata possono essere riciclati. È importante contribuire a proteggere l'ambiente riciclandoli negli appositi contenitori. Grazie per aver contribuito a proteggere l'ambiente.

fr

Les matériaux d'emballage de cet équipement et le socle de prise démonté sont recyclables. Contribuez à la protection de l'environnement en les plaçant dans les conteneurs de recyclage appropriés. Merci d'aider à la protection de l'environnement.

de

Das Verpackungsmaterial des Geräts und die demontierte Netzdose können wiederverwertet werden. Schützen Sie die Umwelt und entsorgen Sie diese Teile in den zutreffenden Containern. Vielen Dank für Ihren Beitrag zum Umweltschutz!

es

Los materiales de embalaje de este equipo y la salida del conector desmontado se pueden reciclar. Ayude a proteger el medio ambiente reciclándolos en los contenedores adecuados. Gracias por ayudarnos a proteger el medio ambiente.

nl

Het verpakkingsmateriaal van dit apparaat en het gedemonteerde stopcontact kunnen worden gerecycled. Help het milieu te beschermen door ze te recyclen in de daarvoor bestemde containers. Dank u voor uw bijdrage aan milieubehoud.

